

M- technics

Crossfit + Fitness brochure
(Parts en artikelen)

2016

Datum: 19-1-2016

1 Inleiding

1.1 M-technics

M-technics is een constructie en engineering bureau.
Alle artikelen worden aan huis ontworpen nagerekend en in de box getest. M-technics is nu al meer dan 3 jaar actief op crossfit en fitness gebied.
Verschillende boxen in Nederland zijn voorzien van een compleet rig maar ook voor losse artikelen bent u bij M-technics aan het goede adres.

1.2 Ervaring in de Crossfit

Door de persoonlijke ervaring (3.5 jaar 4 tot 5 keer in de week) met crossfit worden de artikelen constant doorontwikkeld.
M-technics krijgt veel feedback van o.a. Dempsey Tamara en Sanne Roimans van Crossfit075.

1.3 Levering (standaard of custom)

M-technics levert een aantal standaard rigs maar ook complete custom rigs.
De standaard rigs zijn ook geheel te customizen naar de persoonlijke wensen van de klant.

1.4 Advies

M-technics kan een goed advies geven over het aantal sporters wat tegelijk deelneemt in een les maar ook over het aantal halters, kettlebells schijven, boxen enz.
Voor de een complete inrichting voor de box vanaf de rubberen vloer tot aan de klimtouwen aan het plafond kunt u terecht bij M-technics.

1.5 Losse artikelen

Vanuit de losse artikelen is een compleet rig op te bouwen de artikelen zijn verdeeld in de volgende groepen:

- Staander
- Bars
- Extra's
- Storage
- Inkoopdelen

1.6 Coating

Als laatste stap wordt er gekozen voor een coating:

- Blank staal (voor binnengebruik)
- Verzinken (voor buitengebruik)
- Poedercoaten (hoge kwaliteit voor binnen en buiten)

Name:	M-technics	Phone:	+31 (0) 6 38 322 050	IBAN	NL18 RABO 0172 4226 63
Address:	Teresjkowastraat 49	Internet:	www.m-technics.nl	VAT Reg. Nr.:	NL 0128 807 772 B01
	1562 BV Krommenie	E-mail:	info@m-technics.nl	KvK Nr.:	56 133 170

2 Inhoudsopgave

3	Parts en artikelen	4
3.1	Staanders en J-hooks	4
3.2	Bars	6
3.3	Extra's	15
3.4	Storage	34
3.5	Inkoopdelen	40
4	Contact.....	48
5	Prijzen	48
6	Binnenkort leverbaar	48

3 Parts en artikelen

3.1 Staanders en J-hooks

3.1.1 Staander 3m

3.1.2 Staander 4m

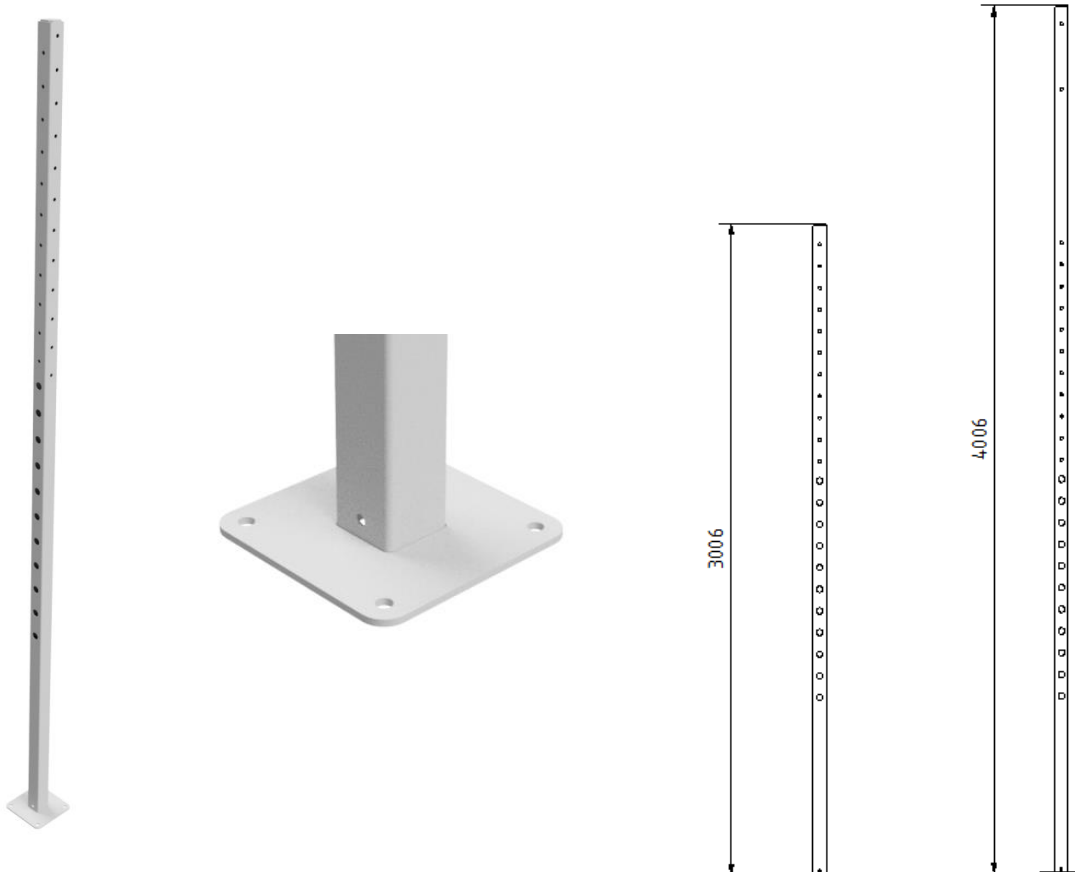

Beschrijving

De staanders worden als basis van een rig gebruikt. Aan de staanders kunnen verschillende parts gemonteerd worden zoals de J-hooks, alle bars of een bokszak support.

De gaten aan de onderzijde zijn bedoeld om de J-hooks of een dip support te plaatsen. De laagste stand van de halter is 0.7 m en de hoogste 1.7m

De 3m uitvoering wordt gebruikt voor algemeen gebruik de 4m uitvoering is voor de bevestiging van een set ringen of klimtouw.

Item	Artikel	Aantal
1.1	Staander 3m	1
1.2	Staander 4m	1

3.1.3 J-hook

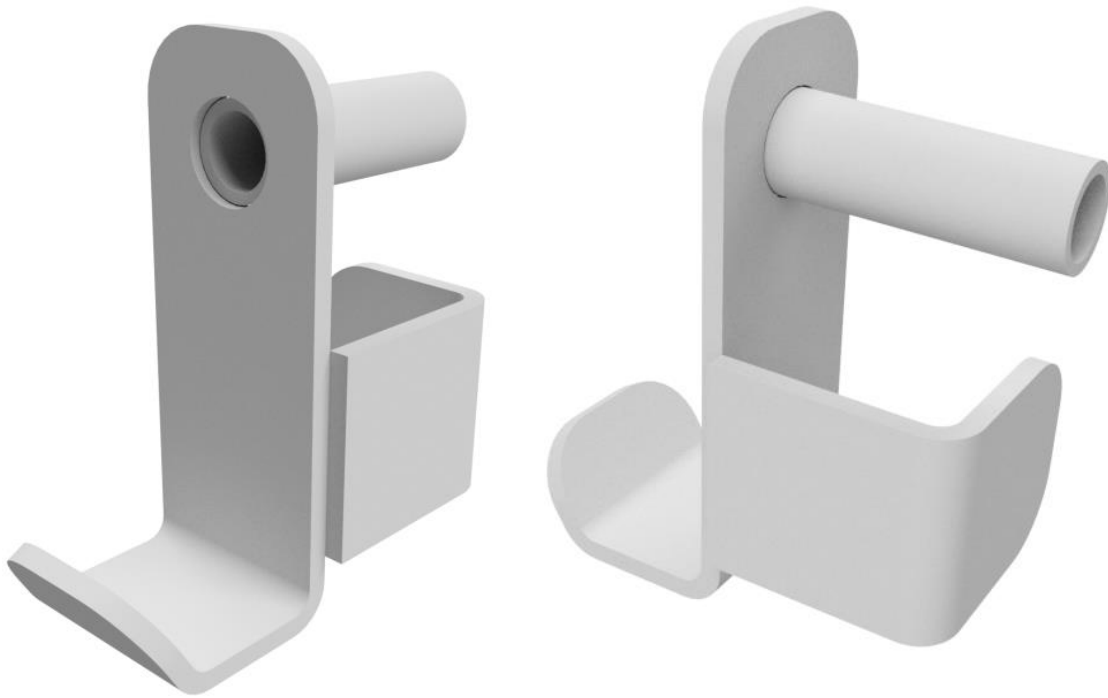

Beschrijving

De J-hook wordt gebruikt om de halter op te leggen in het rig.
De J-hook past in de staander en kan worden versteld in hoogte.

De J-hook is robuust uitgevoerd en kan tegen een stootje.

Item	Artikel	Aantal
1.3	J-hook	1

3.2 Bars

3.2.1 Dubbele bar 1.5 m

3.2.2 Dubbele bar 1.5 m

3.2.3 Dubbele bar 1.8 m

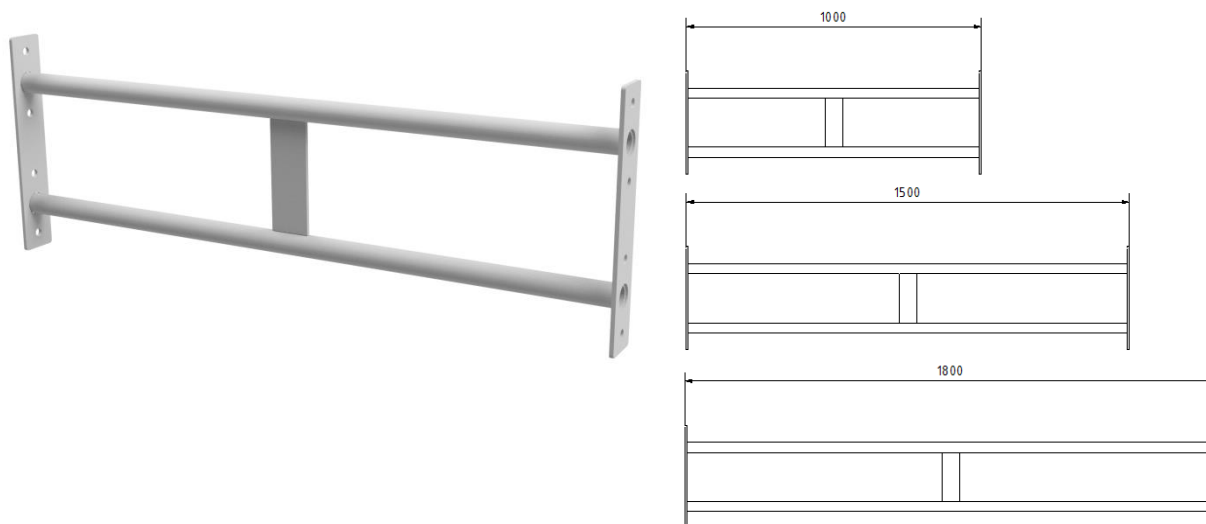

Beschrijving

De dubbele bar wordt als normale pull-up bar gebruikt.

Ze bieden voldoende stevigheid aan het rig en kunnen flink belast worden.

De bars zijn gemaakt van Ø33 mm met een forse wanddikte en zijn zo niet stuk te krijgen.

De bar is in 3 lengtes verkrijgbaar: 1m (squat locatie) 1.5m (smal tussenstuk) 1.8m (breed tussen stuk).

De 1.5m uitvoering wordt alleen gebruikt wanneer er minder ruimte beschikbaar is.

Item	Artikel	Aantal
2.1	Dubbele bar 1m	1
2.2	Dubbele bar 1.5m	1
2.3	Dubbele bar 1.8m	1

3.2.4 Slim+fat bar 1 m

3.2.5 Slim+fat bar 1.5 m

3.2.6 Slim+fat bar 1.8 m

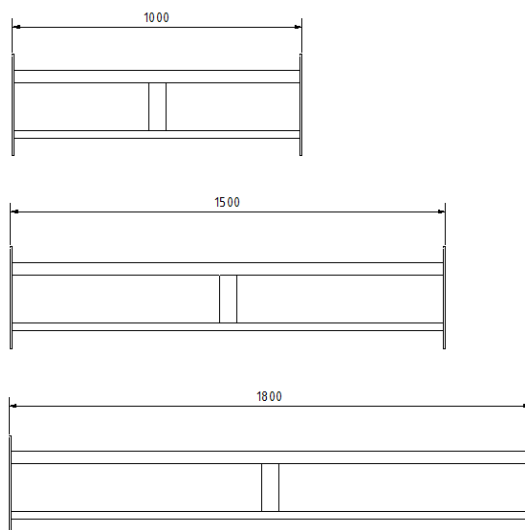
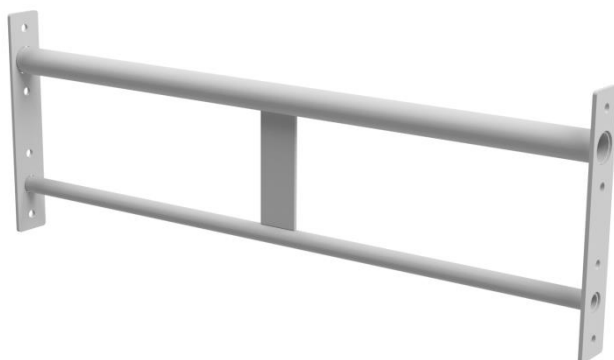

Beschrijving

De slim+fat bar kan worden gebruikt voor de diehard crossfitters die ook hun grip willen trainen op een fat bar maar ook voor de dames met kleinere handen.

De diameter van de fat bar bedraagt $\varnothing 42$ mm en de slim bar $\varnothing 27$ mm.

De bar kan op beide manieren (slim of fat) gemonteerd worden dus breed inzetbaar.

De bar is in 3 lengtes verkrijgbaar: 1m (squat locatie) 1.5m (smal tussenstuk) 1.8m (breed tussen stuk).

De 1.5m uitvoering wordt alleen gebruikt wanneer er minder ruimte beschikbaar is.

Item	Artikel	Aantal
2.4	Slim + fat bar 1 m	1
2.5	Slim + fat bar 1.5 m	1
2.6	Slim + fat bar 1.8 m	1

3.2.7 Single bar 1 m

3.2.8 Single bar 1.5 m

3.2.9 Single bar 1.8 m

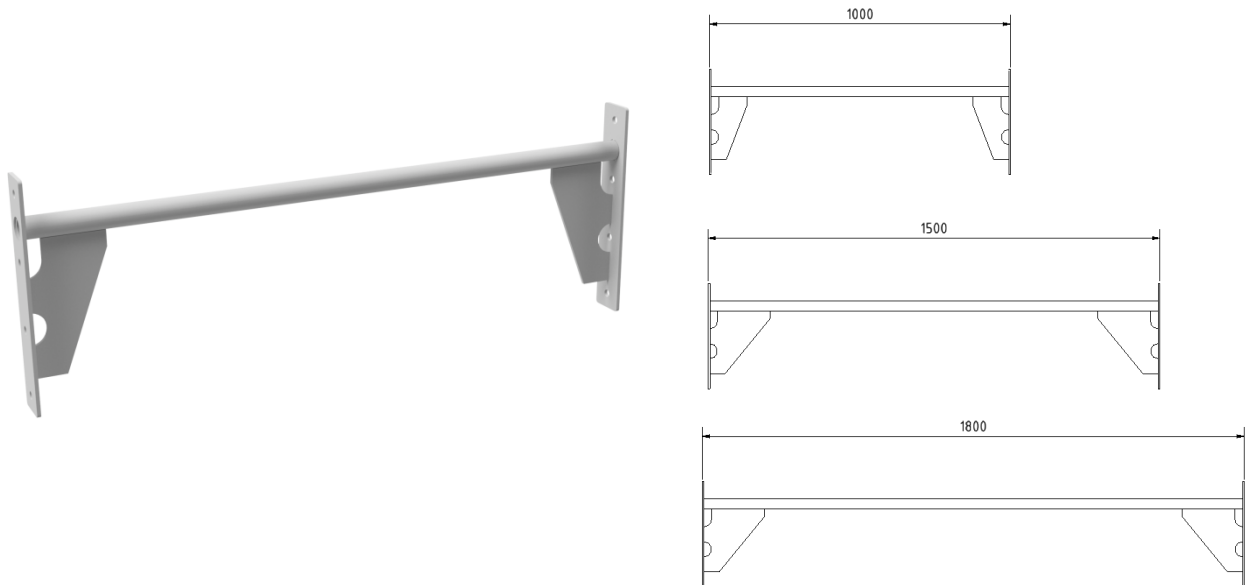

Beschrijving

De single bar kan worden gebruikt om muscle ups uit te voeren maar ook gewone pull ups. Door competitieve atleten wordt de bar vaak gekozen doordat deze iets meer flexit als een dubbele bar en zo de kipping pull ups iets makkelijker gaan.

De diameter van de single bar bedraagt $\varnothing 33$ mm.

De bar is in 3 lengtes verkrijgbaar: 1m (squat locatie) 1.5m (smal tussenstuk) 1.8m (breed tussen stuk).

De 1.5m uitvoering wordt alleen gebruikt wanneer er minder ruimte beschikbaar is.

Item	Artikel	Aantal
2.7	Single bar 1 m	1
2.8	Single bar 1.5 m	1
2.9	Single bar 1.8 m	1

3.2.10 Fat single bar 1 m

3.2.11 Fat single bar 1.5 m

3.2.12 Fat single bar 1.8 m

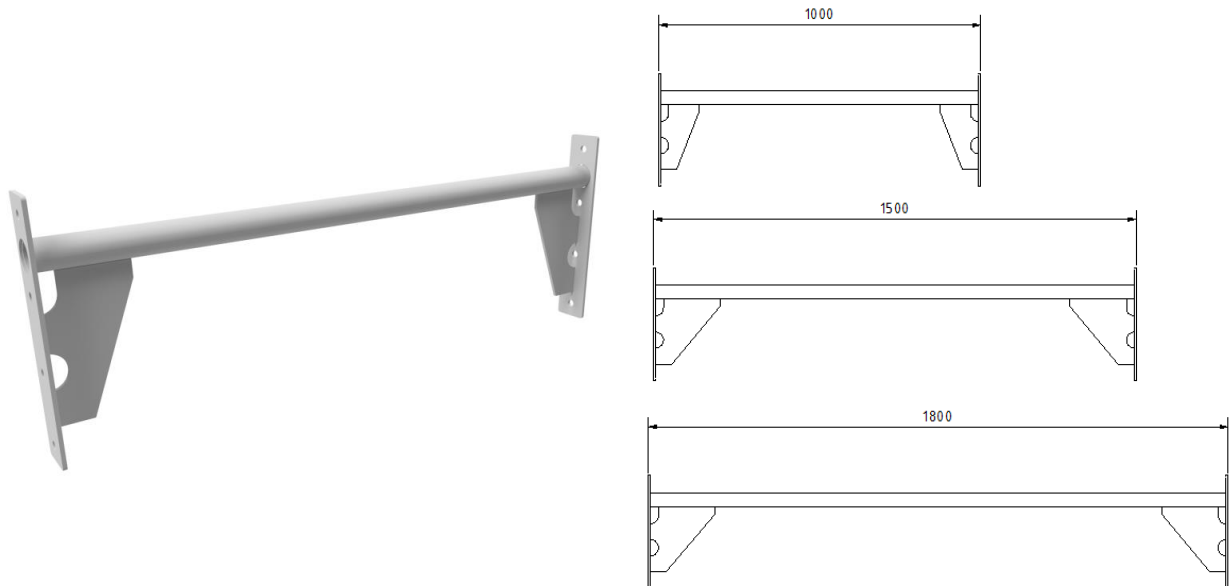

Beschrijving

De fat single bar kan worden gebruikt om muscle ups uit te voeren maar ook gewone pull ups.

Atleten die overal klaar voor willen zijn of gewoon gaan voor een sterke grip gebruiken deze bar.

De diameter van de single bar bedraagt $\text{Ø}42$ mm.

De bar kan op beide manieren gemonteerd worden dus breed inzetbaar.

De bar is in 3 lengtes verkrijgbaar: 1m (squat locatie) 1.5m (smal tussenstuk) 1.8m (breed tussen stuk).

De 1.5m uitvoering wordt alleen gebruikt wanneer er minder ruimte beschikbaar is.

Item	Artikel	Aantal
2.10	Fat single bar 1 m	1
2.11	Fat single bar 1.5 m	1
2.12	Fat single bar 1.8 m	1

3.2.13 Single bar extra strong 1 m

3.2.14 Single bar extra strong 1.5 m

3.2.15 Single bar extra strong 1.8 m

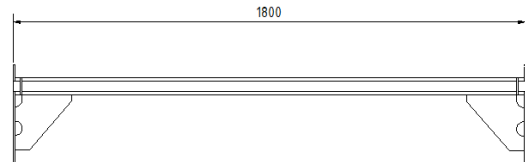
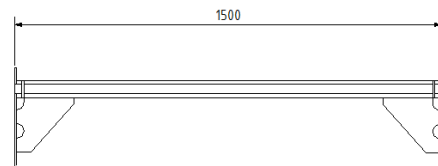
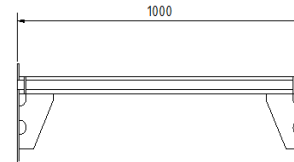
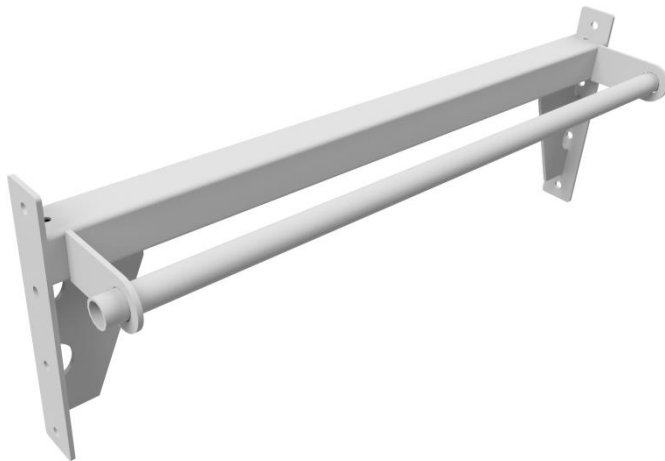

Beschrijving

De single bar extra strong kan worden gebruikt om muscle ups uit te voeren maar ook gewone pull ups.

De diameter van de single bar bedraagt $\text{Ø}33$ mm. De bar wordt gebruikt wanneer een rek een rek weinig verband heeft.

De bar is in 3 lengtes verkrijgbaar: 1m (squat locatie) 1.5m (smal tussenstuk) 1.8m (breed tussen stuk). De 1.5m uitvoering wordt alleen gebruikt wanneer er minder ruimte beschikbaar is.

Item	Artikel	Aantal
2.13	Single bar extra strong 1 m	1
2.14	Single bar extra strong 1.5 m	1
2.15	Single bar extra strong 1.8 m	1

3.2.16 Fly bar

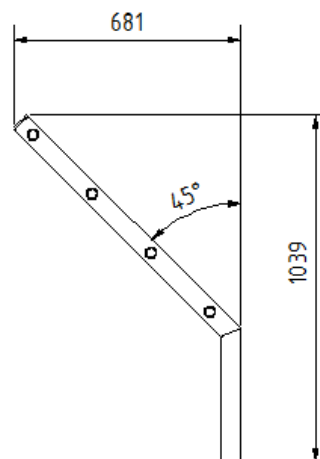
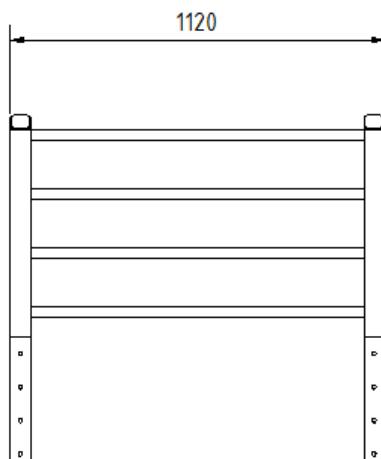

Beschrijving

De fly bar wordt gebruikt op de zijkant van een rig.

Het is eigenlijk een schuine monkey bar.

De diameter van de bars bedraagt $\text{\O}33$ mm.

De bar heeft een breedte van 1m.

Item	Artikel	Aantal
2.16	Fly bar	1

3.2.17 Monkey bar 1.5

3.2.18 Monkey bar 1.8

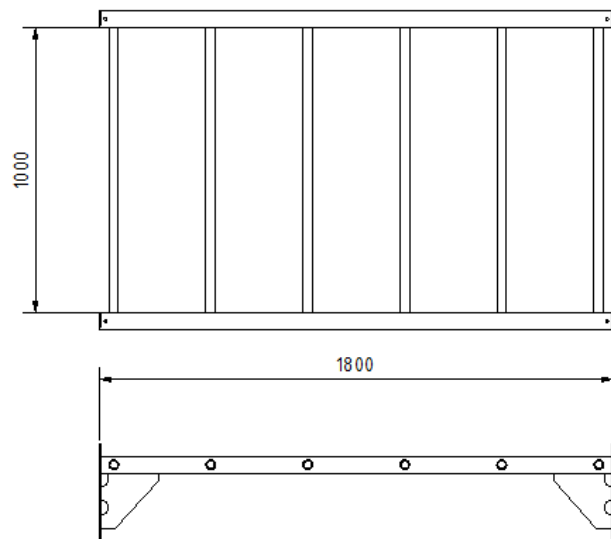
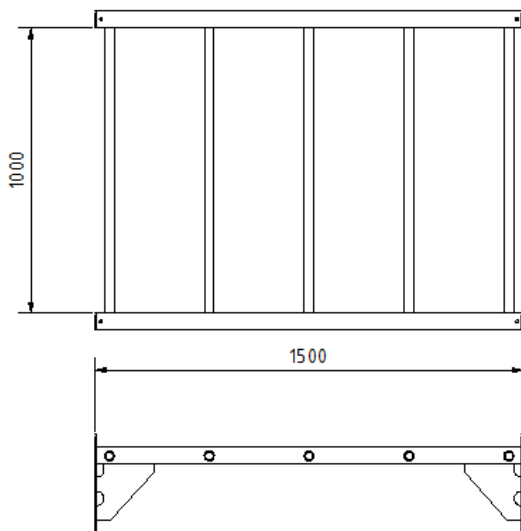

Beschrijving

De monkey bar wordt gebruikt voor de wat meer survival kant of small Group training.
De monkey bar heeft bars van Ø33mm.

De bar is verkrijgbaar in een 1.5m versie en een 1.8m versie

Item	Artikel	Aantal
2.17	Monkey bar 1.5m	1
2.18	Monkey bar 1.8m	1

3.2.19 Ring muscle up bar recht

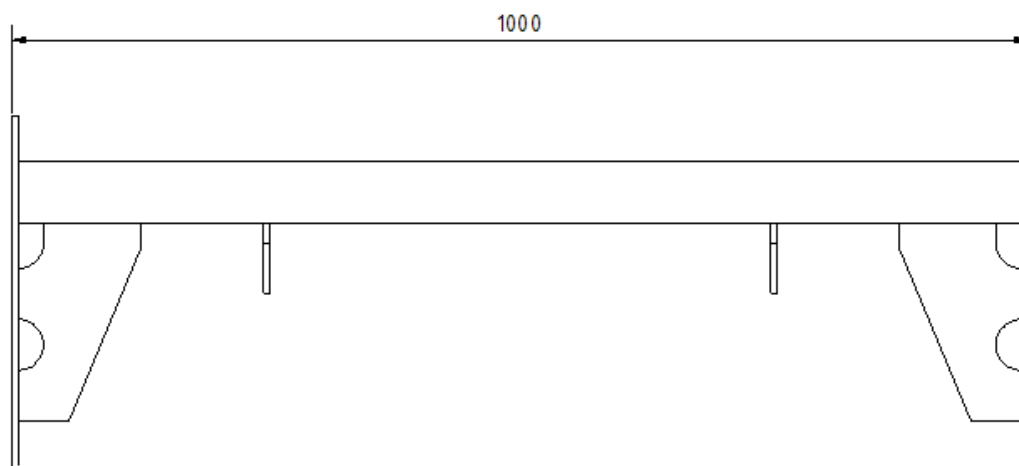
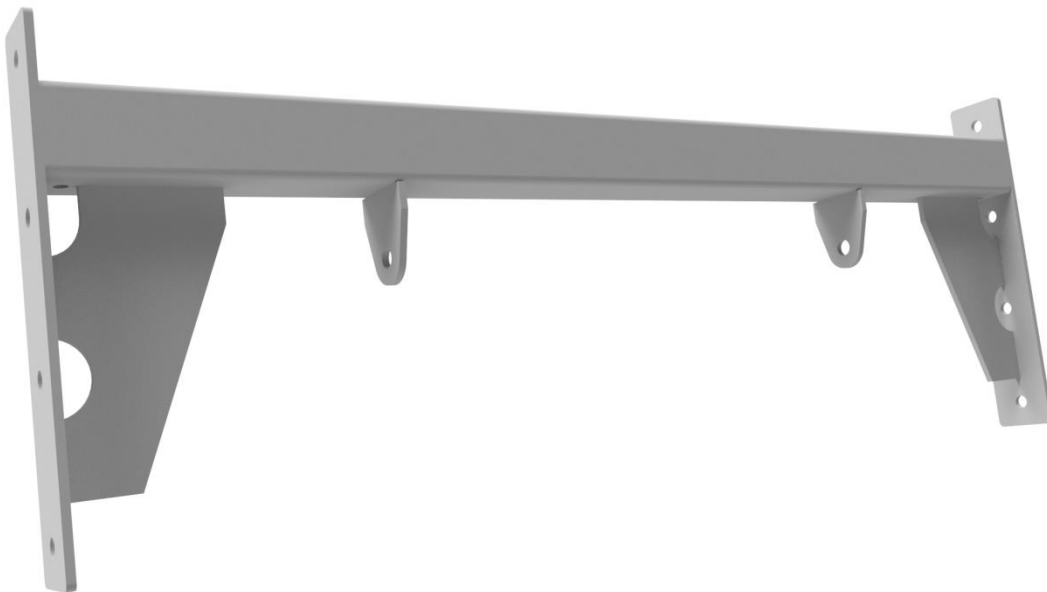

Beschrijving

De ring muscle up bar recht wordt gebruikt om een setje ringen of een klimtouw aan te bevestigen.

Een aanrader is om ze in combinatie met de hoge staander (4m) te gebruiken.

De bar is verkrijgbaar in een 1m.

Item	Artikel	Aantal
2.19	Ring muscle up bar recht	1

3.2.20 Ring muscle up extensie

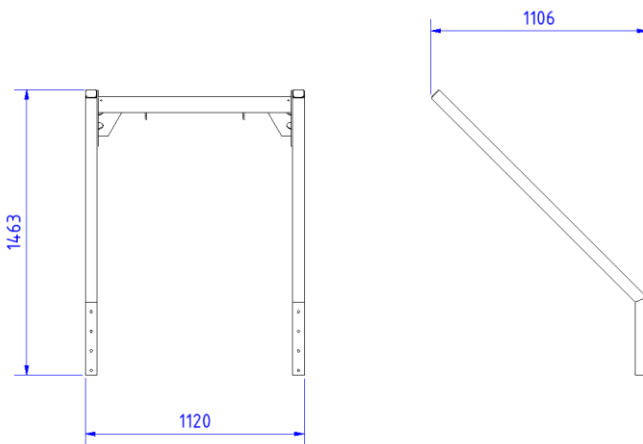

Beschrijving

De ring muscle up bar extensie wordt gebruikt om een setje ringen of een klimtouw aan te bevestigen.

De extensie kan worden gebruikt in combinatie met een 3m staander.

Item	Artikel	Aantal
2.20	Ring muscle up bar extensie	1

Name:	M-technics	Phone:	+31 (0) 6 38 322 050	IBAN	NL18 RABO 0172 4226 63
Address:	Teresjkowastraat 49	Internet:	www.m-technics.nl	VAT Reg. Nr.:	NL 0128 807 772 B01
	1562 BV Krommenie	E-mail:	info@m-technics.nl	KvK Nr.:	56 133 170

3.3 Extra's

3.3.1 Landmine

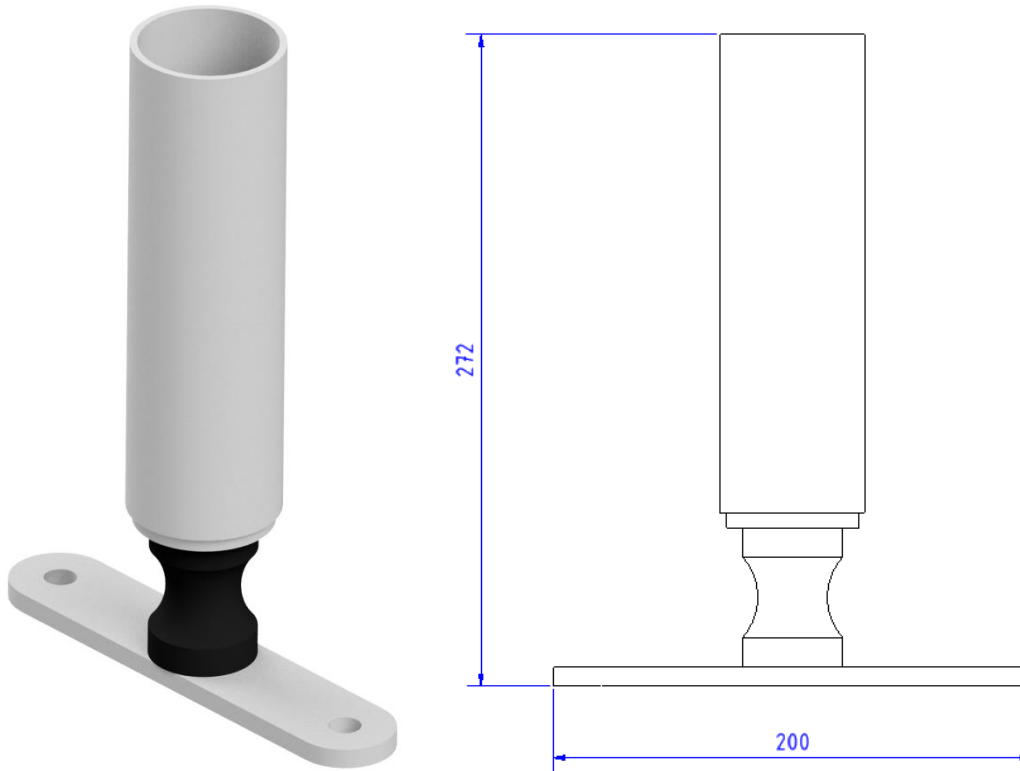

Beschrijving

De landmine wordt gebruikt aan de onderzijde van de standers.

In de buis kan een halter geplaatst worden.

Door het rubber ontstaat er een draaipunt.

Wanneer de landmine niet gebruikt wordt zal deze rechtop blijven staan en zo geen struikelgevaar opleveren.

Item	Artikel	Aantal
3.1	Landmine	1

3.3.2 Wall ball target

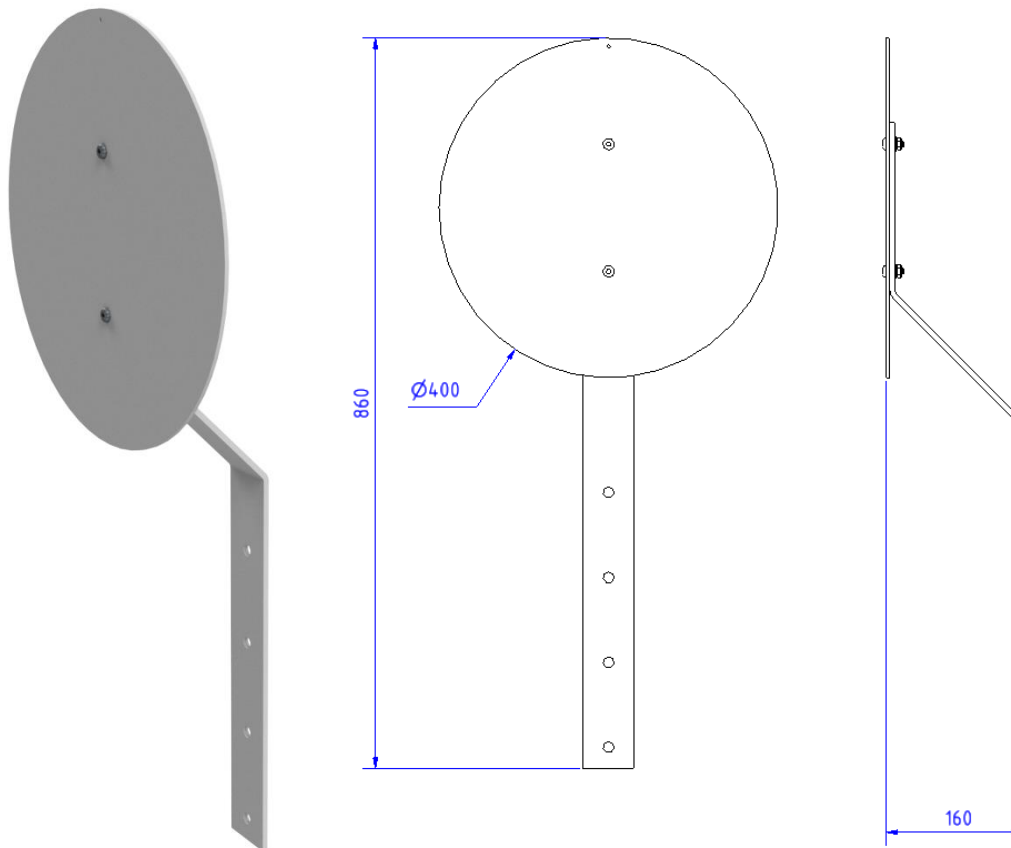

Beschrijving

De wall ball target kan aan alle staanders bevestigd worden.

Het target wordt gebruikt om wall balls uit te voeren.

De diameter van de target is 400mm wanneer de target op het hoogste punt van de 3m staander bevestigd wordt heeft deze de officiële crossfit hoogte.

Item	Artikel	Aantal
3.2	Wall ball target	1

3.3.3 Skid plate

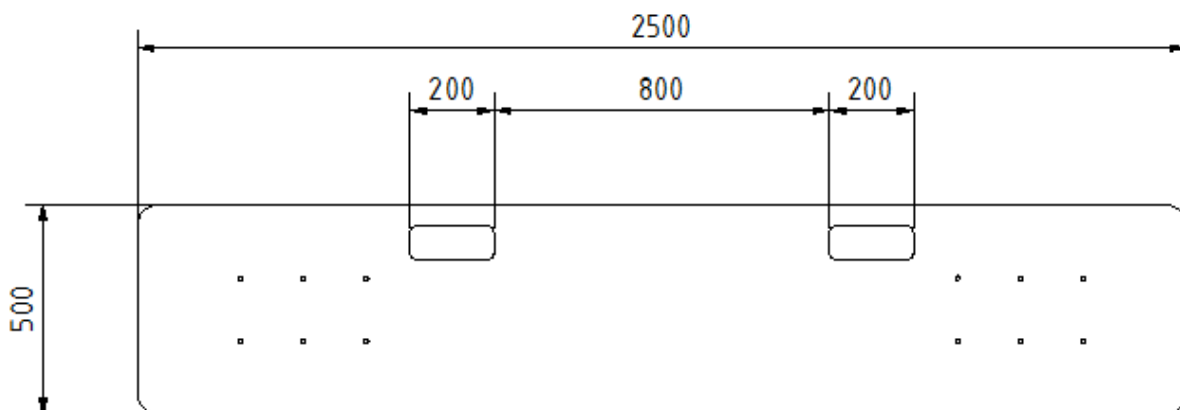
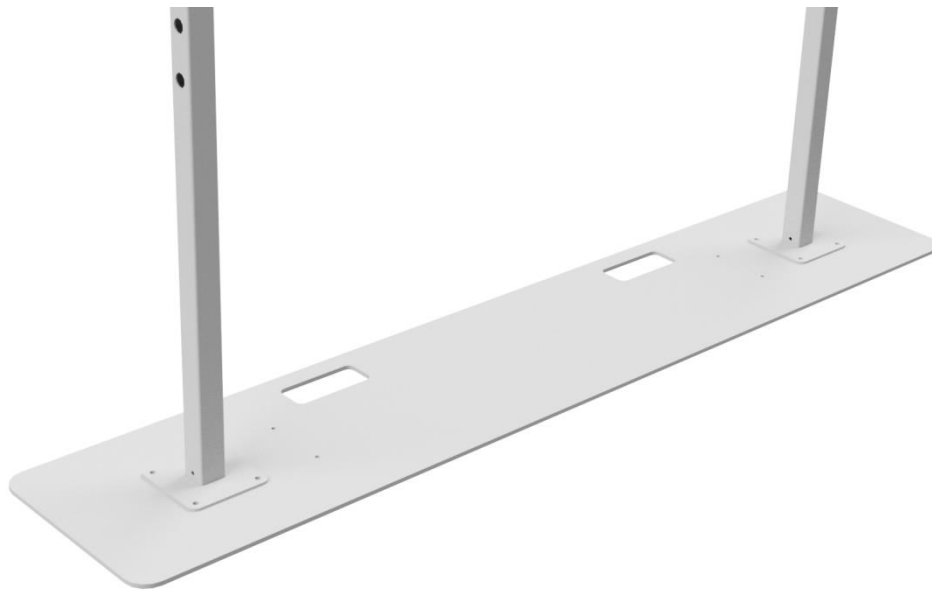

Beschrijving

De skid plate word gebruikt wanneer een rig niet aan de vloer bevestigd kan worden.

De skid plate is een fundatieplaat van 10mm dik.

De plaat is voorzien van 2 grote gaten zodat ze ook per heftruck te vervoeren zijn.

Het gewicht van de plaat bedraagt: 95 kg p/s

Item	Artikel	Aantal
3.3	Skid plate	1

3.3.4 Dip support

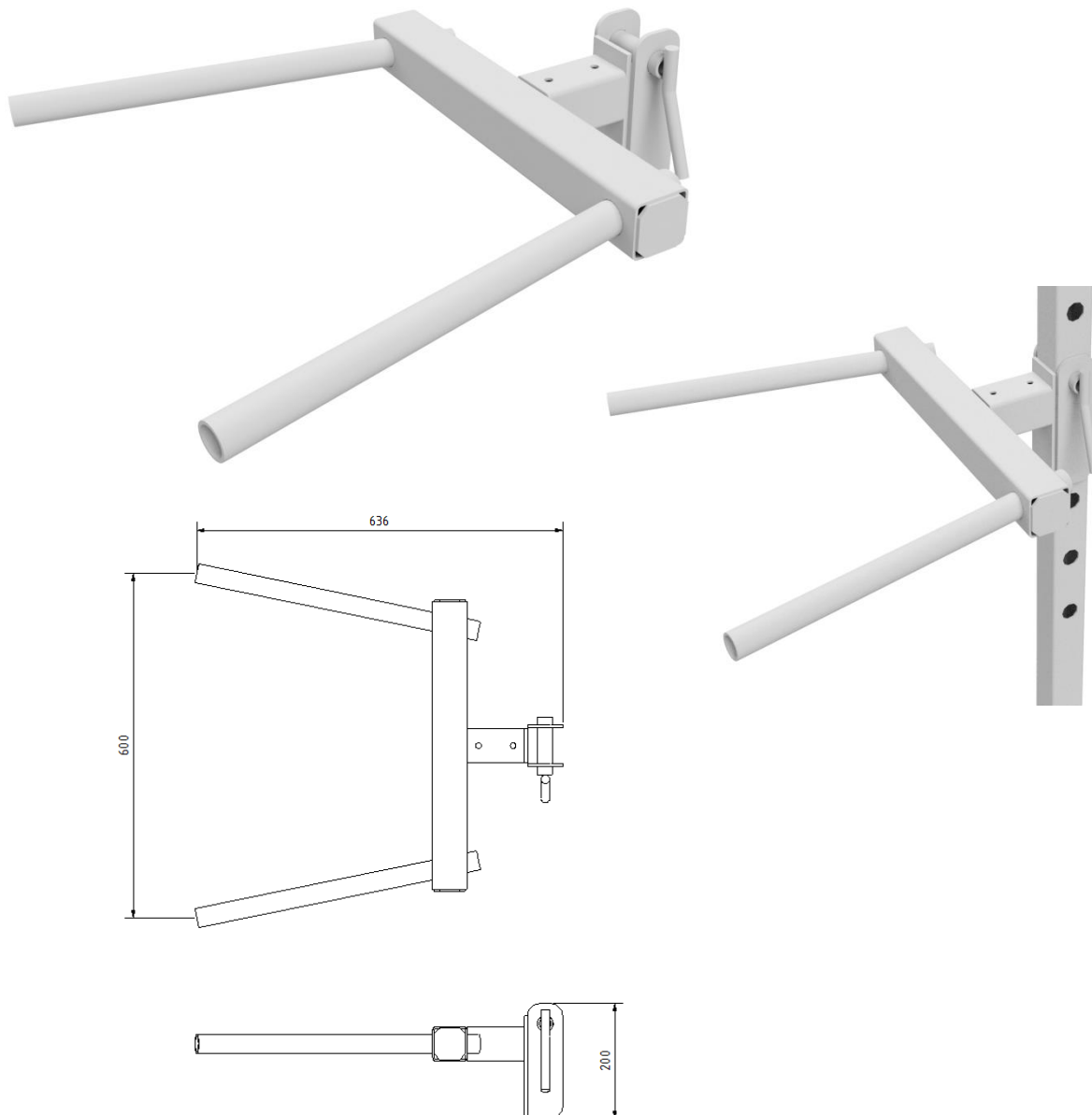

Beschrijving

De dip support wordt gebruikt bij het verbeteren van de ring dip of ring muscle up. Door de stabiele stand wordt het wat makkelijker gemaakt om de dips onder de knie te krijgen.

De support kan op verschillende hoogte bevestigd worden aan de standers en wordt vergrendeld door middel van een borgpen.

Item	Artikel	Aantal
3.4	Dip support	1

3.3.5 Shims 5-10 mm

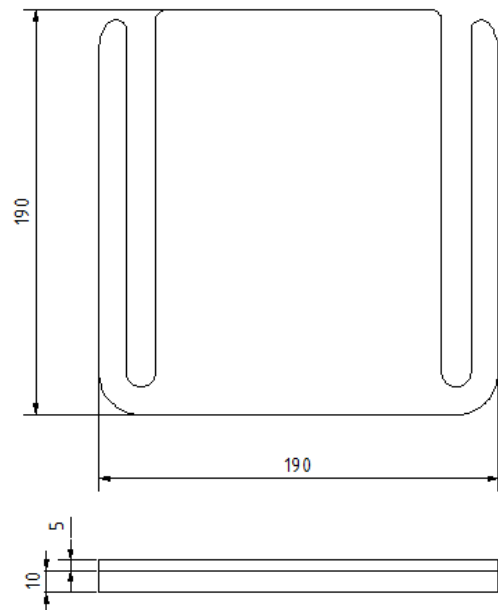

Beschrijving

De shims worden gebruikt wanneer het rig op een niet vlakke vloer gemonteerd gaat worden. Met de shims zijn de standers uit te vullen zodat het rek waterpas staat.

De shims worden geleverd in een set van 2 stuks en hebben een dikte van 5 en 10 mm

Item	Artikel	Aantal
3.5	Shims 5-10 mm	1

3.3.6 Ring support

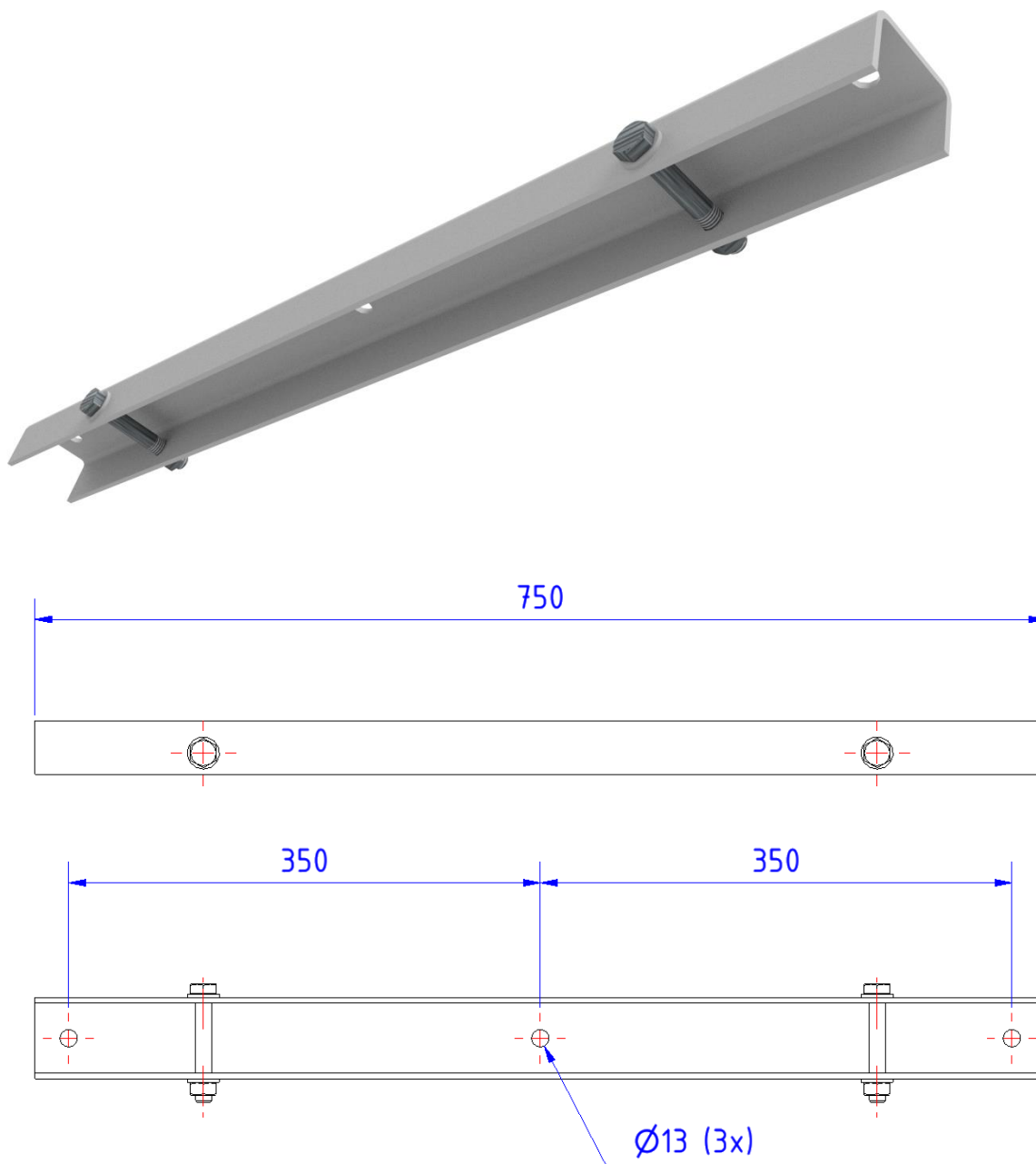

Beschrijving

De ring support wordt gebruikt wanneer een setje ringen aan het plafond bevestigd moet worden.

Doordat de support met 3 ankers bevestigd kan worden komt de support niet zomaar van het plafond af.

Het gebruik van ogen word afgeraden doordat deze los kunnen gaan door het gebruik van de ringen

Item	Artikel	Aantal
3.6	Ring support	1

3.3.7 Axle

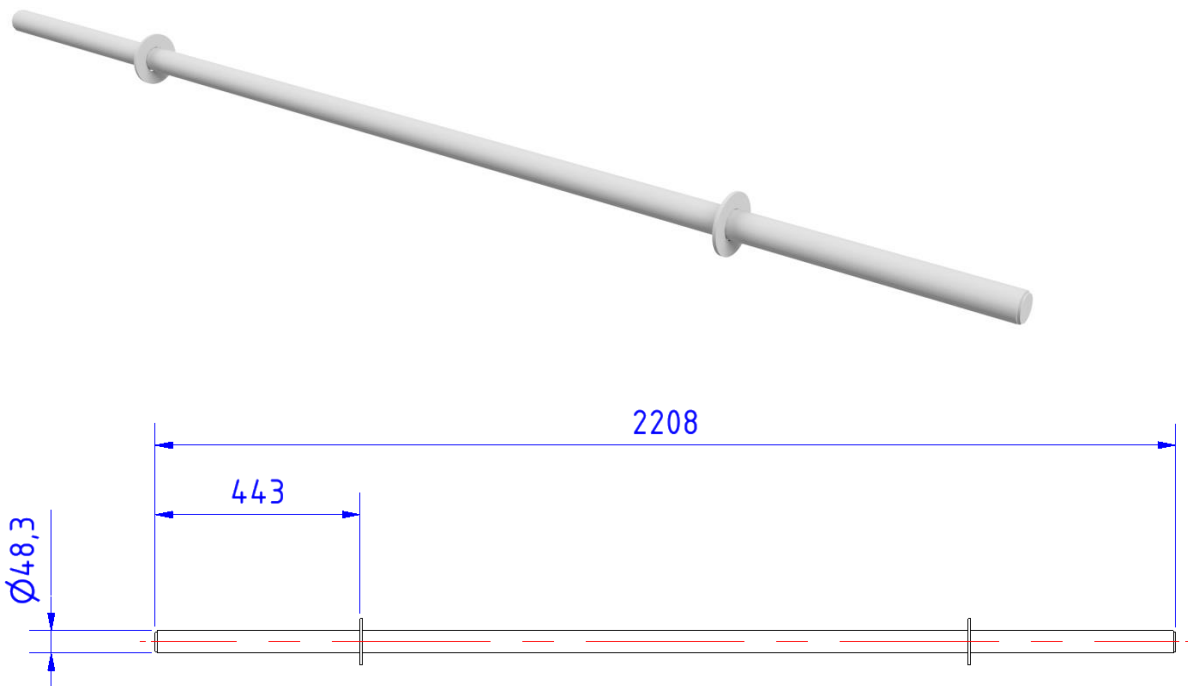

Beschrijving

De axle is een dikke buis $\text{Ø}48,3$ mm daarop de schijven direct gemonteerd worden. Door dat de axle niet gelagerd is zal het lastiger zijn om deze op de schouders te krijgen. Tevens heb je voor de axle een sterke grip nodig.

Item	Artikel	Aantal
3.7	Axle	1
5.8	Kroon C05 50 mm sluitringen 2 st.	1

3.3.8 Farmers

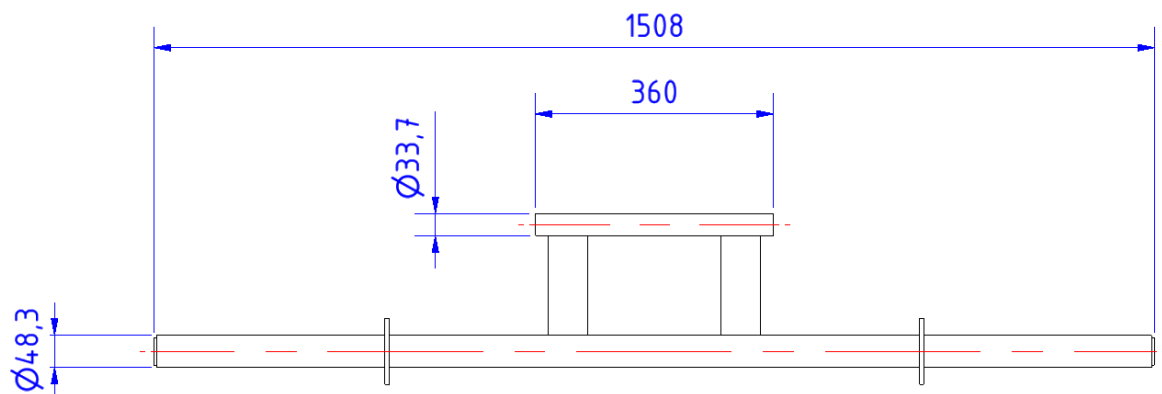
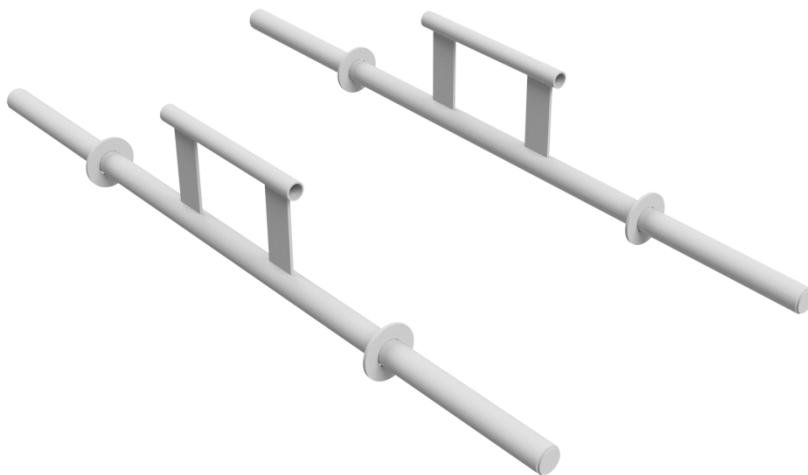

Beschrijving

De farmers worden vooral gebruikt bij de strongman onderdelen maar tegenwoordig ook steeds meer in de crossfit.

De farmers zijn zwaar uitgevoerd en kunnen zwaar beladen worden.

De farmers worden als een set van 2 stuks geleverd.

Item	Artikel	Aantal
3.8	Farmers	1
5.8	Kroon C05 50 mm sluitringen 2 st.	1

3.3.9 Parallettes

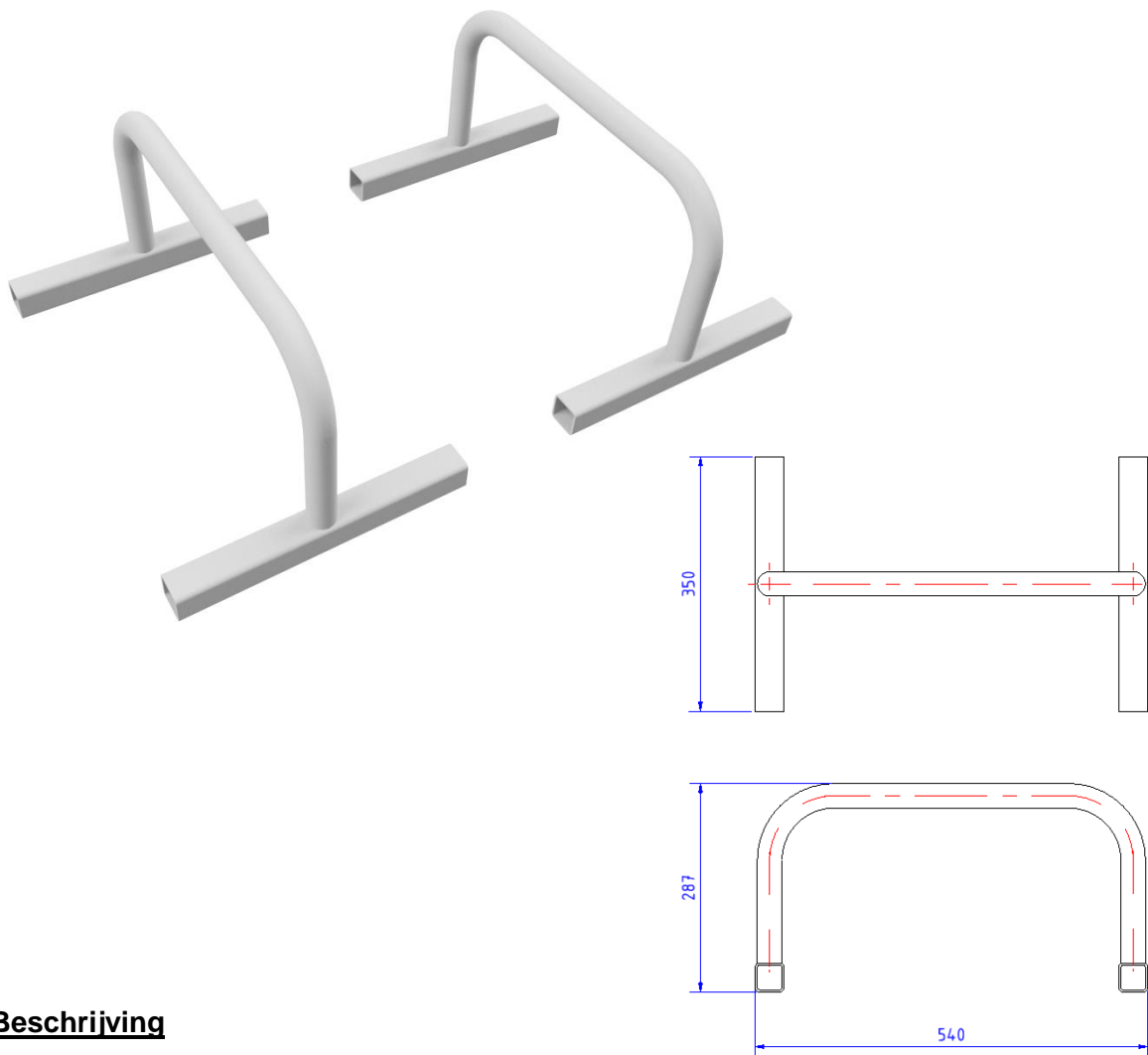

Beschrijving

De parallettes worden gebruikt bij de verschillende gymnastic onderdelen en in het calisthenic circuit.

De parallettes kunnen worden gebruikt om de handstand push up te verzwaren of de L-sit te trainen.

De parallettes zijn van zware kwaliteit en is niet gemaakt van dun materiaal uit China.

Item	Artikel	Aantal
3.9	Parallettes	1

3.3.10 Plyobox 30x24x20 inch

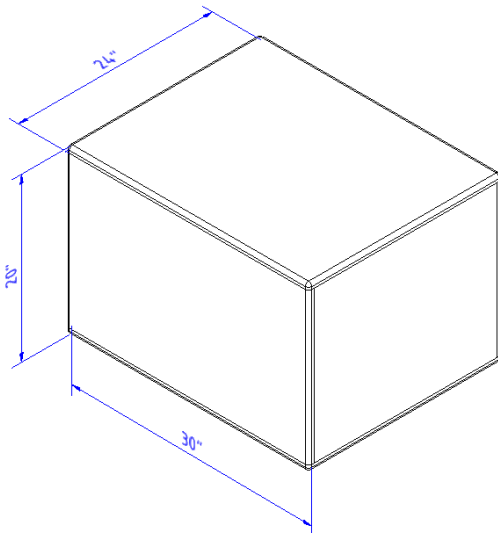
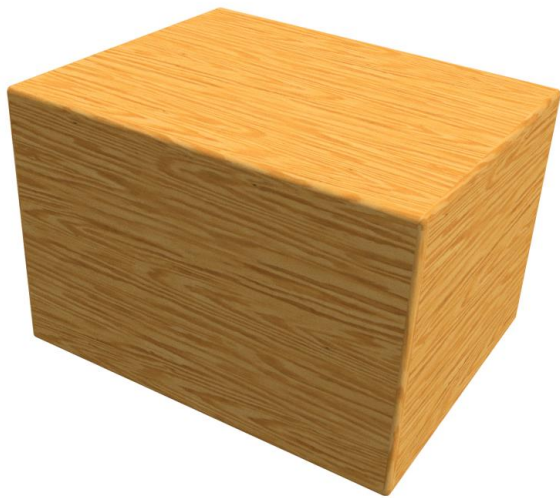

Beschrijving

De plyobox heeft de officiële afmetingen van 20x24x30 inch.

De box is gemaakt van 18 mm underlayment.

Alle randen worden afgerond (R8 mm) met een frees, dit is om te voorkomen dat bij het misspringen de schenen open gehaald worden.

Item	Artikel	Aantal
3.10	Plyobox 30x24x20 inch (afgeronde randen)	1

3.3.11 Log (30 kg)

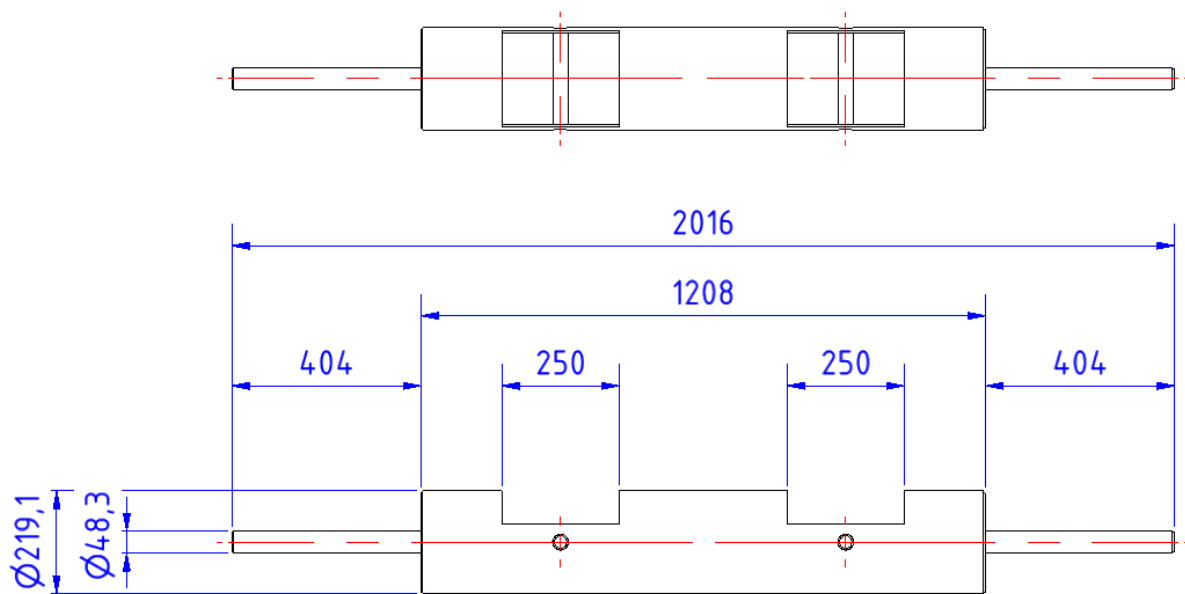
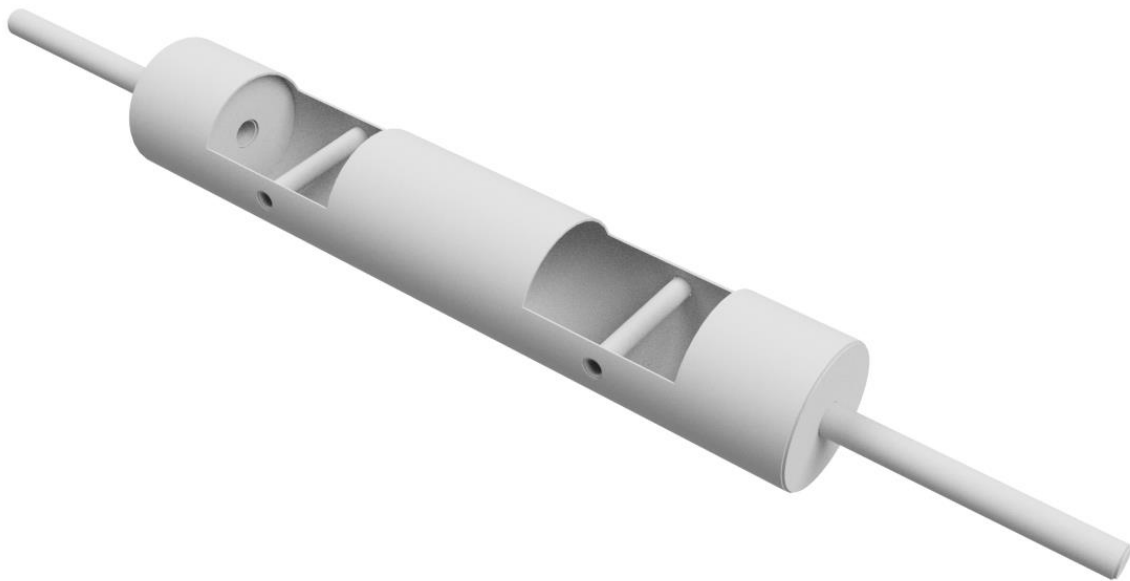

Beschrijving

De log wordt gebruikt bij de strongman onderdelen.

De diameter van de log is Ø219 mm. Het gewicht van de log is 30 kg

Item	Artikel	Aantal
3.11	Log 30 kg	1

3.3.12 Hip thruster

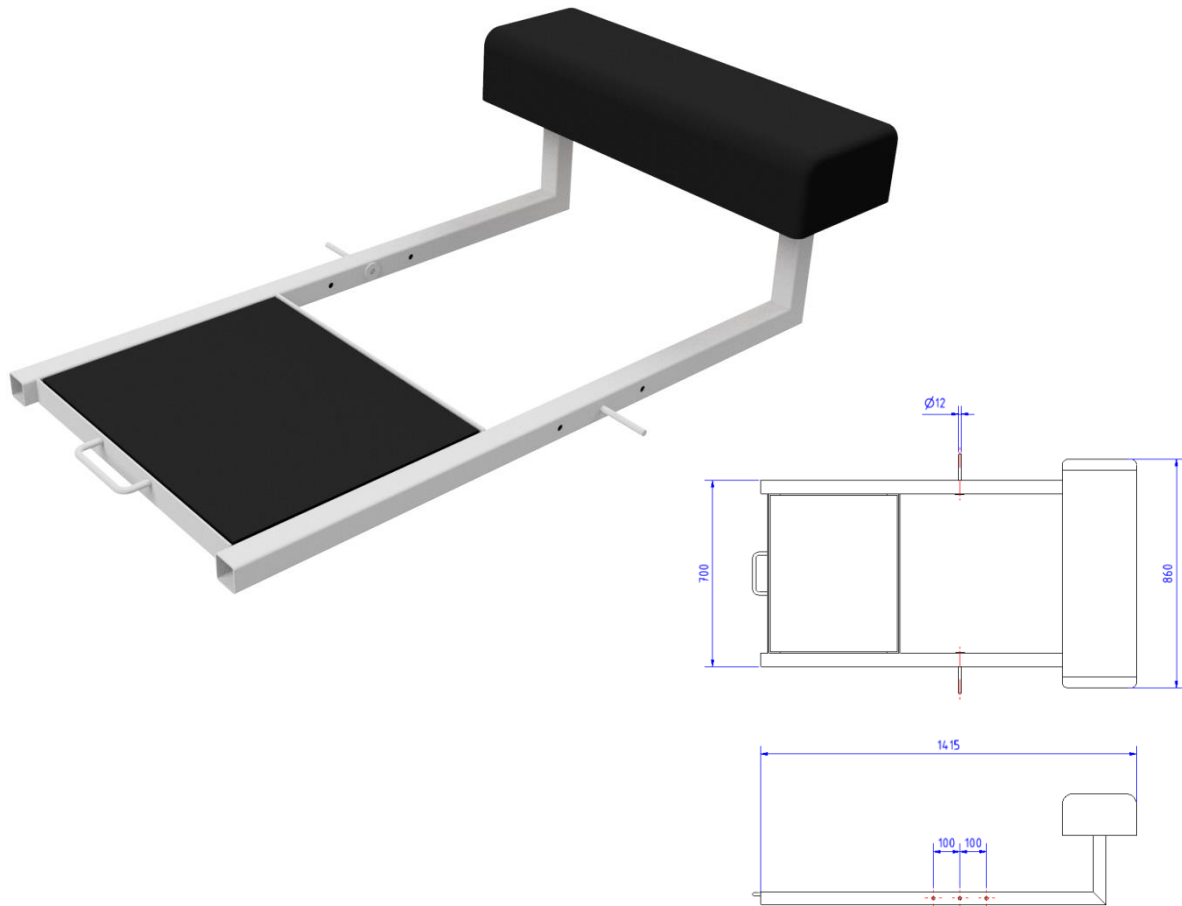

Beschrijving

De hip thruster wordt gebruikt voor versterking van de heupen.
 De voeten worden op het plateau geplaatst en de schouders op het kussen.
 Tussen de pennen kan een elastiek gespannen worden.
 De ervaren sporters gebruiken hiervoor een halter.

Het plateau voor de voeten is voorzien van rubber en de rugleuning van schuim bekleed met heavy duty skai.

Het handvat aan de voorzijde is handig wanneer de thruster verplaatst moet worden

Item	Artikel	Aantal
3.12	Hip thruster	1

3.3.13 Pull up bar wall Mount

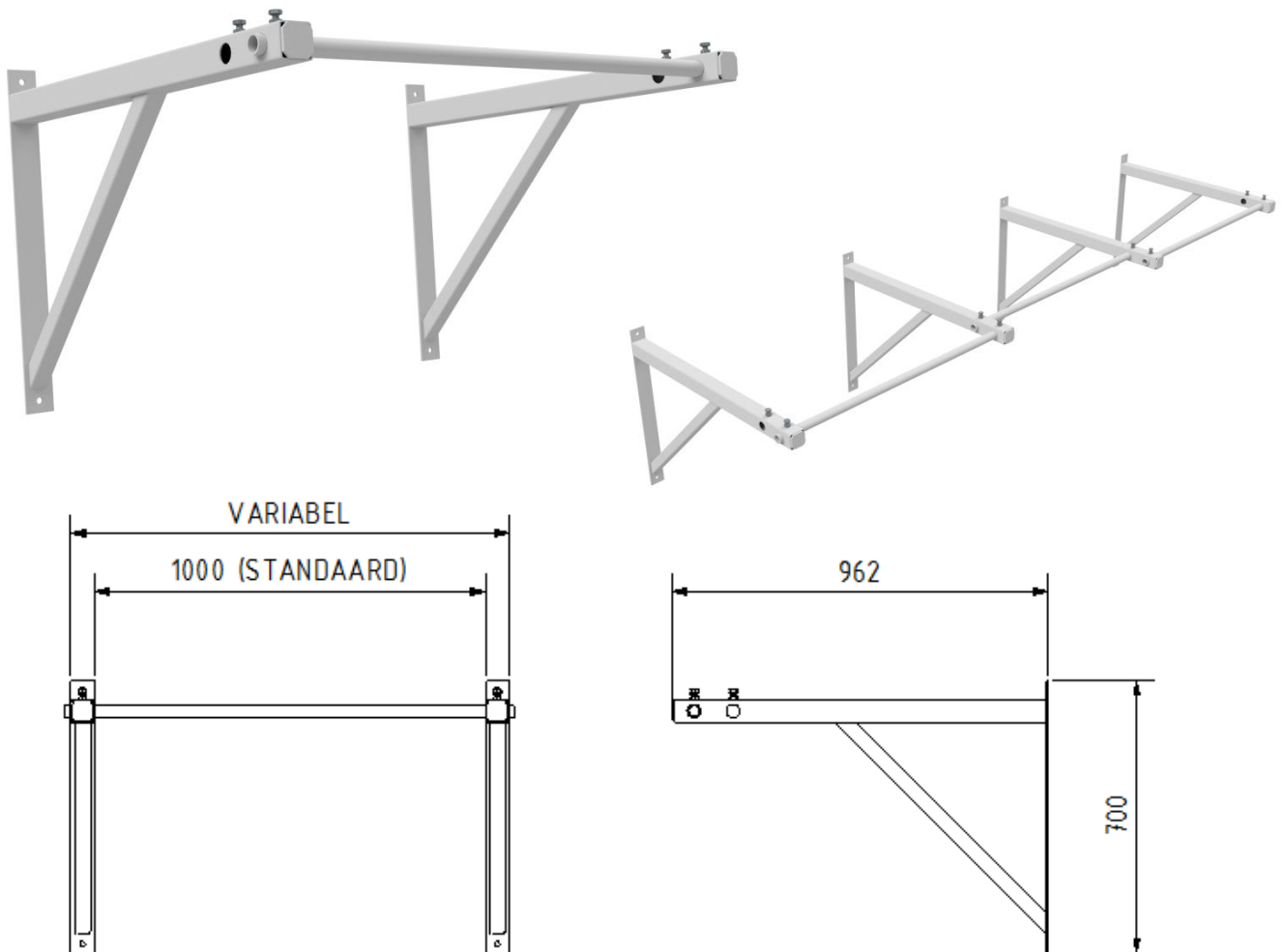

Beschrijving

De pull up bar wall mount is een budget pull up bar geschikt voor thuisgebruik of in een beginnende box met weinig ruimte.

De montagebeugels kunnen in breedte versteld worden en zo dus altijd passend gemonteerd worden.

De bar wordt standaard geleverd met een 1m pull up bar.

Afwijkende lengtes zijn ook mogelijk dit graag even melden bij het bestellen.

De diameter van de bar bedraagt Ø33 mm.

Voordeel van de bar is dat deze kan worden uitgebreid door een extra bar ernaast te monteren en gebruik te maken van het 2^e montagepunt in de ligger.

Item	Artikel	Aantal
3.13	Pull up bar wall mount	1

3.3.14 Pull up bar roof Mount

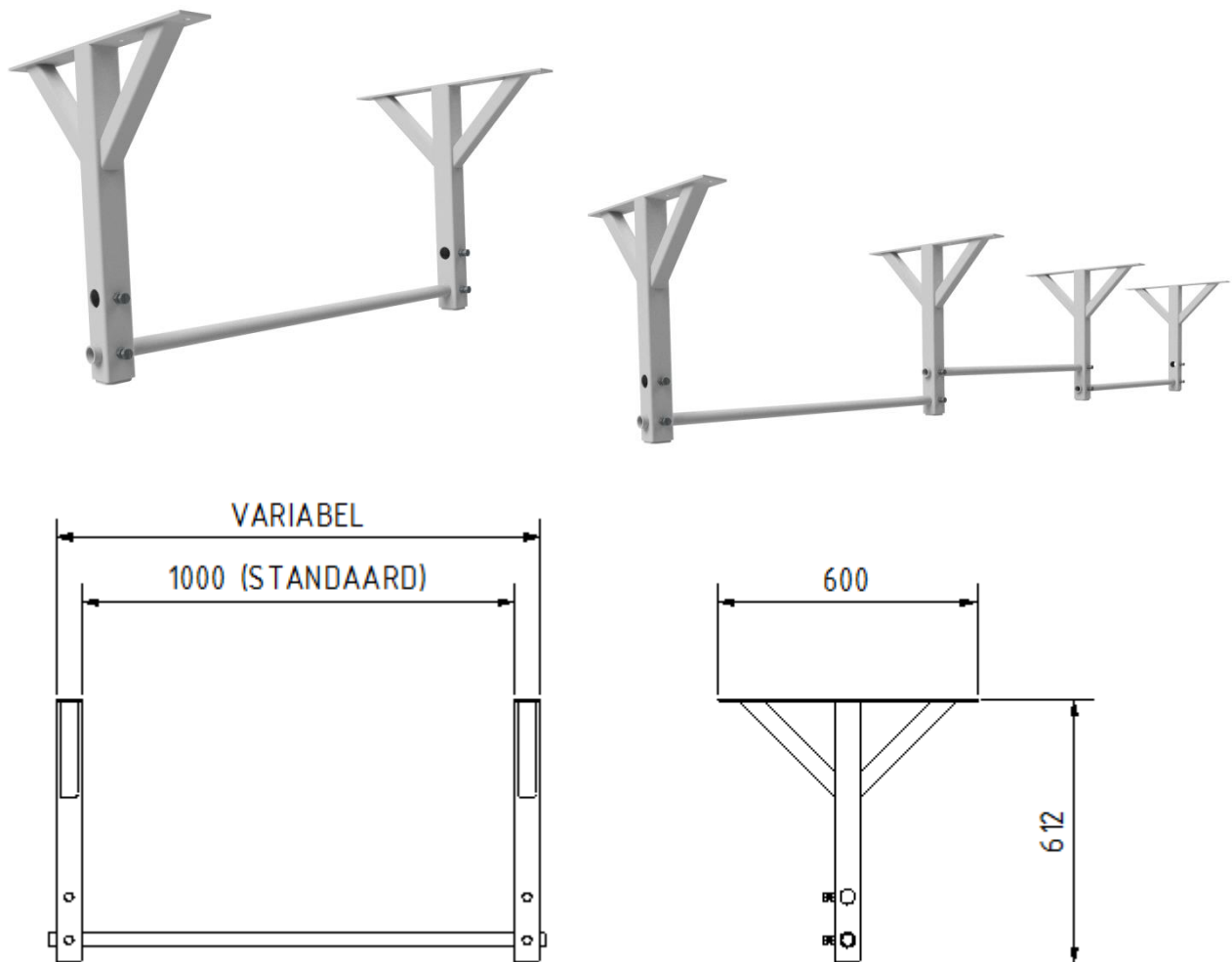

Beschrijving

De pull up bar roof mount is een budget pull up bar geschikt voor thuisgebruik of in een beginnende box met weinig ruimte.

De montagebeugels kunnen in breedte versteld worden en zo dus altijd passend gemonteerd worden.

De bar wordt standaard geleverd met een 1m pull up bar.

Afwijkende lengtes zijn ook mogelijk dit graag even melden bij het bestellen.

De diameter van de bar bedraagt $\varnothing 33$ mm.

Voordeel van de bar is dat deze makkelijk kan worden uitgebreid door een extra pull up bar wall mount ernaast te monteren en gebruik te maken van het 2^e montagepunt in de ligger.

Item	Artikel	Aantal
3.14	Pull up bar roof mount	1

3.3.15 Boksak support

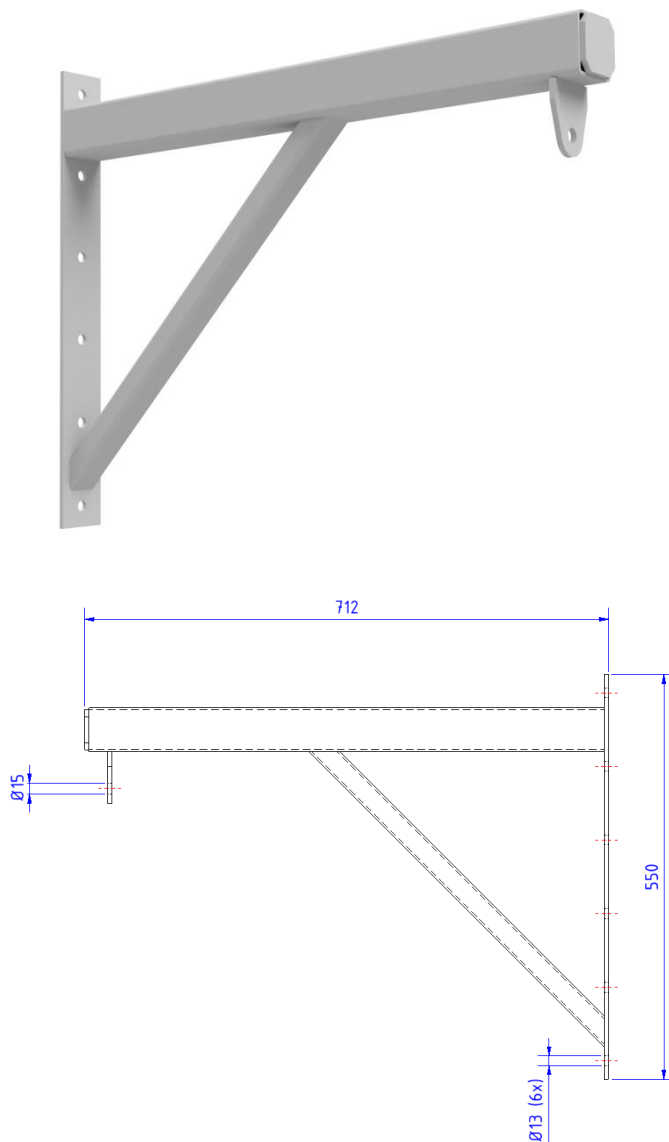

Beschrijving

De boksak support is gemaakt om een boksak tot 40 kg aan te bevestigen.
De support past op alle staanders.

Item	Artikel	Aantal
3.15	Boksak support	1

3.3.16 Dip station

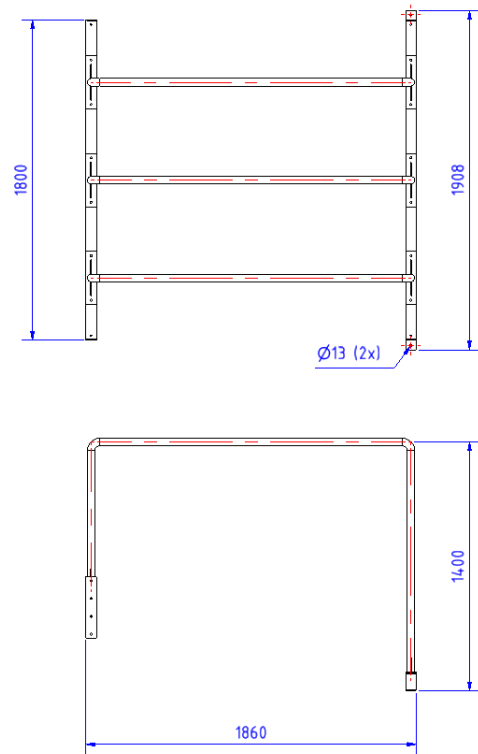
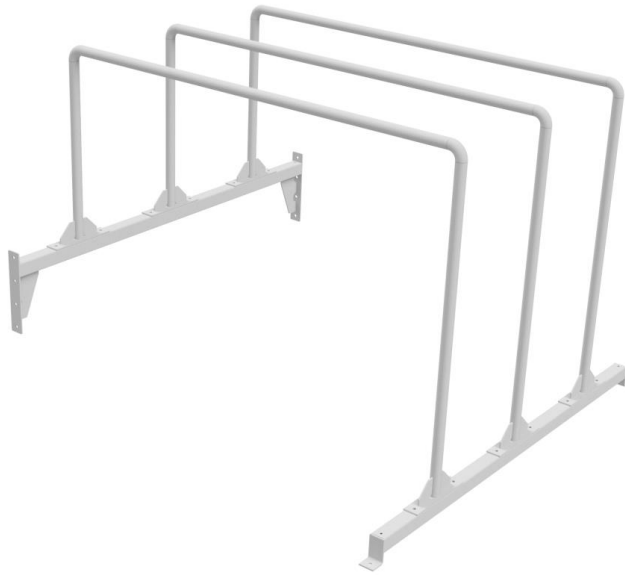

Beschrijving

Het dip station wordt meestal aan de zijkant van een rig gemonteerd.
De hoogte van 1400 mm is ruim voldoende voor groot en klein.
De buizen hebben een diameter van $\varnothing 42$ mm.

Item	Artikel	Aantal
3.16	Dip station	1

3.3.17 Survival bar

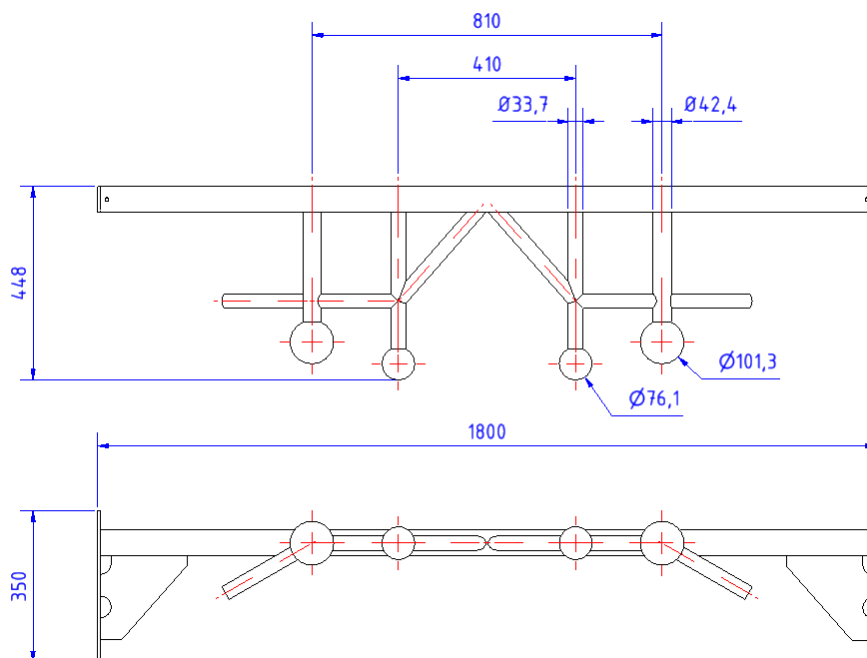
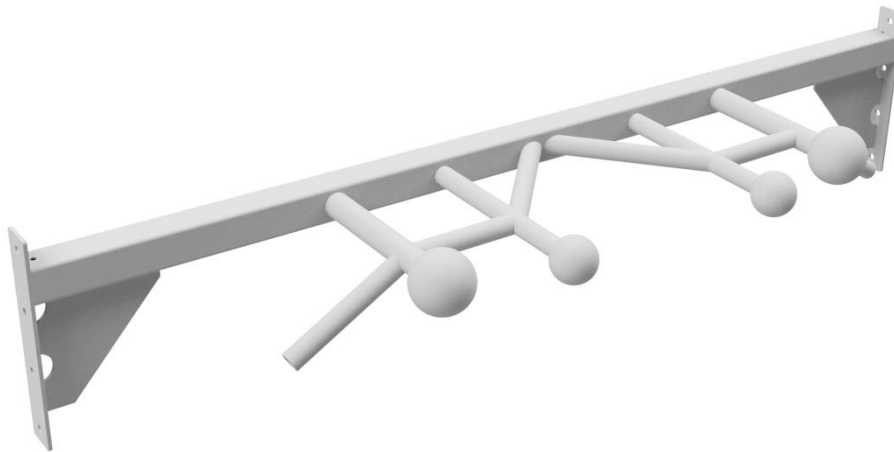

Beschrijving

De survival bar wordt gebruikt in het survival circuit.
 Optrekken aan de bollen is echte uitdaging.
 De survival bar is bedoeld om je grip te trainen.

Item	Artikel	Aantal
3.17	Survival bar	1

3.3.18 Sled

3.3.19 Glijplaten

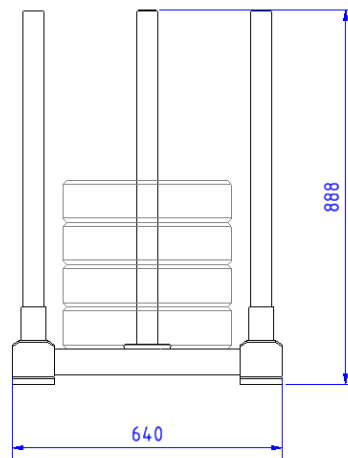
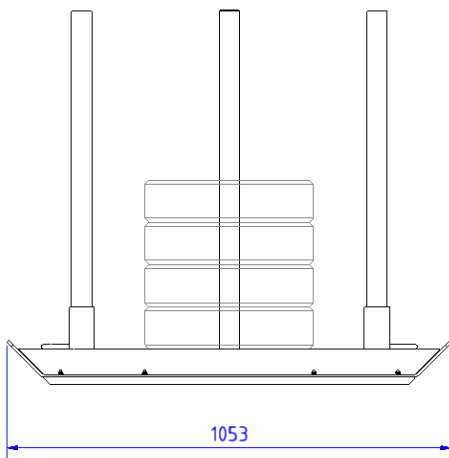
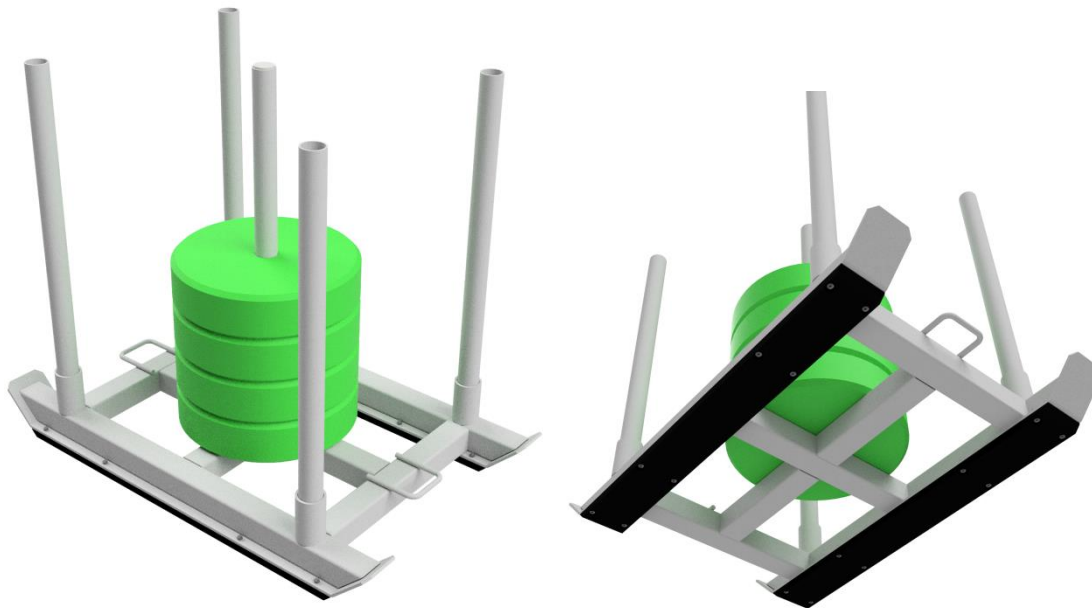

Beschrijving

De sled komt steeds meer voor in de Crossfit.

Op de middelste buis kunnen de bumper plates gestapeld worden tot een hoogte van 80 cm.

De sled is robuust uitgevoerd en heeft een eigengewicht van 52 kg.

Standaard word hij geleverd zonder de glijplaten.

Deze kunnen er los bij besteld worden. De glijplaten worden gebruikt bij harde ondergronden zoals beton stenen of asfalt.

Item	Artikel	Aantal
3.18	Sled	1

Name:	M-technics	Phone:	+31 (0) 6 38 322 050	IBAN	NL18 RABO 0172 4226 63
Address:	Teresjkowastraat 49	Internet:	www.m-technics.nl	VAT Reg. Nr.:	NL 0128 807 772 B01
	1562 BV Krommenie	E-mail:	info@m-technics.nl	KvK Nr.:	56 133 170

3.19	Glijplaten (set)	1
------	------------------	---

3.4 Storage

3.4.1 Barbell rack 6 barbells

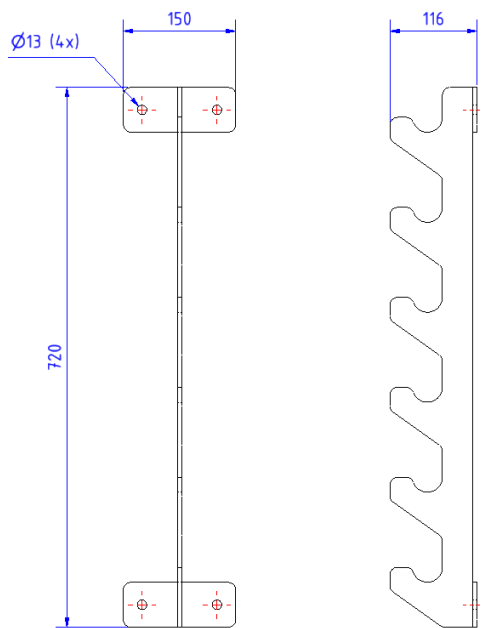
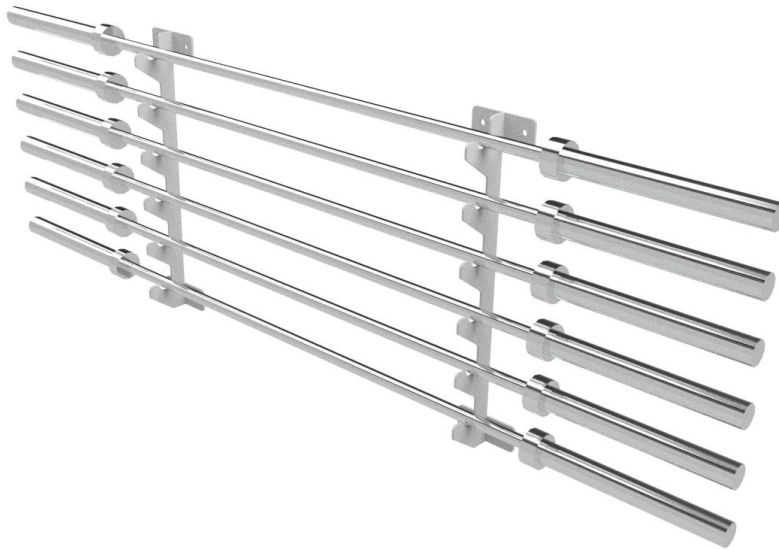

Beschrijving

Het barbell rack is opslagonderdeel voor het opslag van 6 halters.
Het rack word geleverd in een set van 2 stuks.

Item	Artikel	Aantal
4.1	Barbell rack 6 barbells	1

3.4.2 Barbell stand 9 barbells

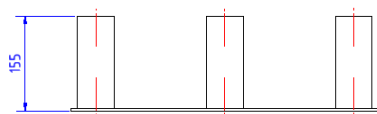
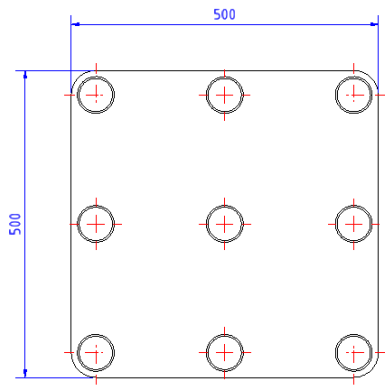

Beschrijving

De barbell stand is voor het opslaan van 9 halters.
De stand hoeft niet vastgezet te worden.

Item	Artikel	Aantal
4.2	Barbell stand 9 barbells	1

3.4.3 Bumper plate stand

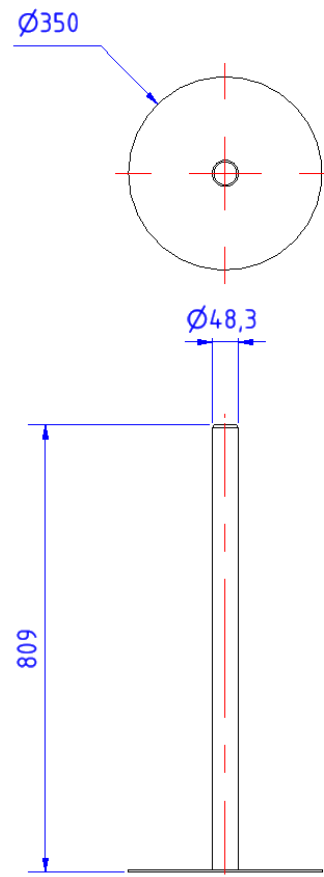

Beschrijving

De bumper plate stand is voor het opstaan van de bumper plates. Met de stand ziet de opslag er netjes en geordend uit.

Item	Artikel	Aantal
4.3	Bumper plate stand	1

3.4.4 Kettlebell storage 2m

3.4.5 Kettlebell storage 4m

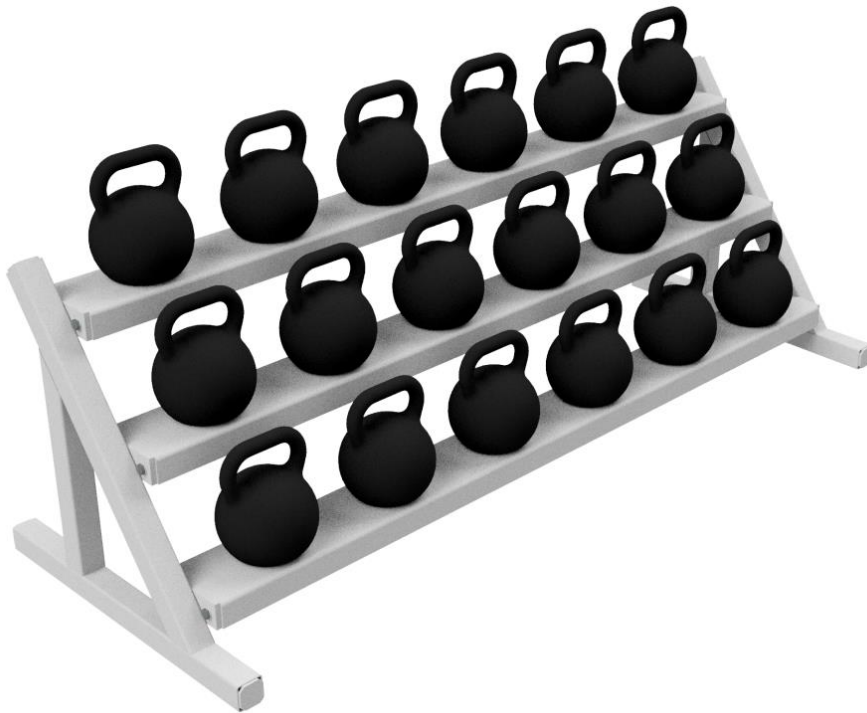

Name:	M-technics	Phone:	+31 (0) 6 38 322 050	IBAN	NL18 RABO 0172 4226 63
Address:	Teresjkowastraat 49	Internet:	www.m-technics.nl	VAT Reg. Nr.:	NL 0128 807 772 B01
	1562 BV Krommenie	E-mail:	info@m-technics.nl	KvK Nr.:	56 133 170

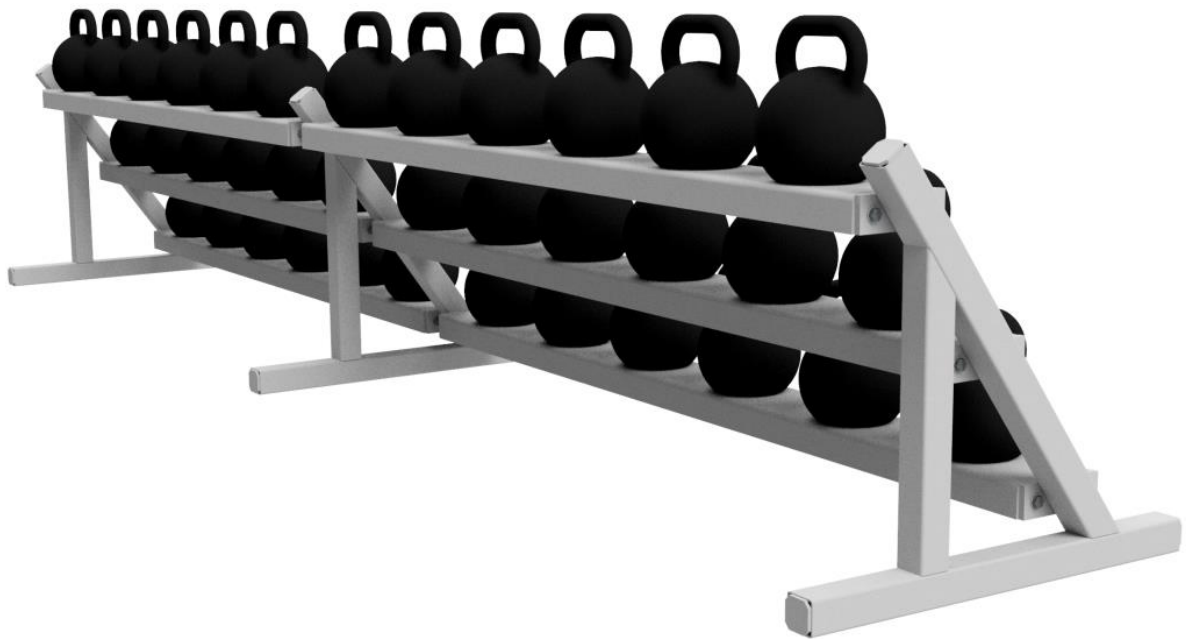
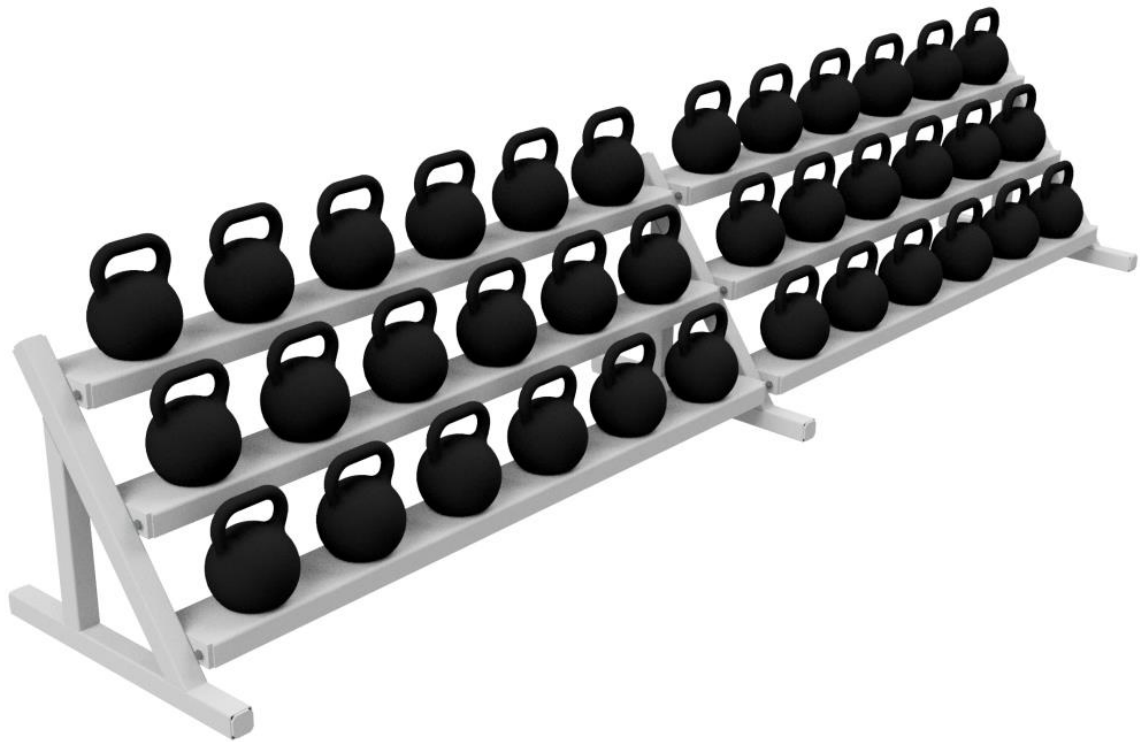

Name:	M-technics	Phone:	+31 (0) 6 38 322 050	IBAN	NL18 RABO 0172 4226 63
Address:	Teresjkowastraat 49	Internet:	www.m-technics.nl	VAT Reg. Nr.:	NL 0128 807 772 B01
	1562 BV Krommenie	E-mail:	info@m-technics.nl	KvK Nr.:	56 133 170

Afmetingen

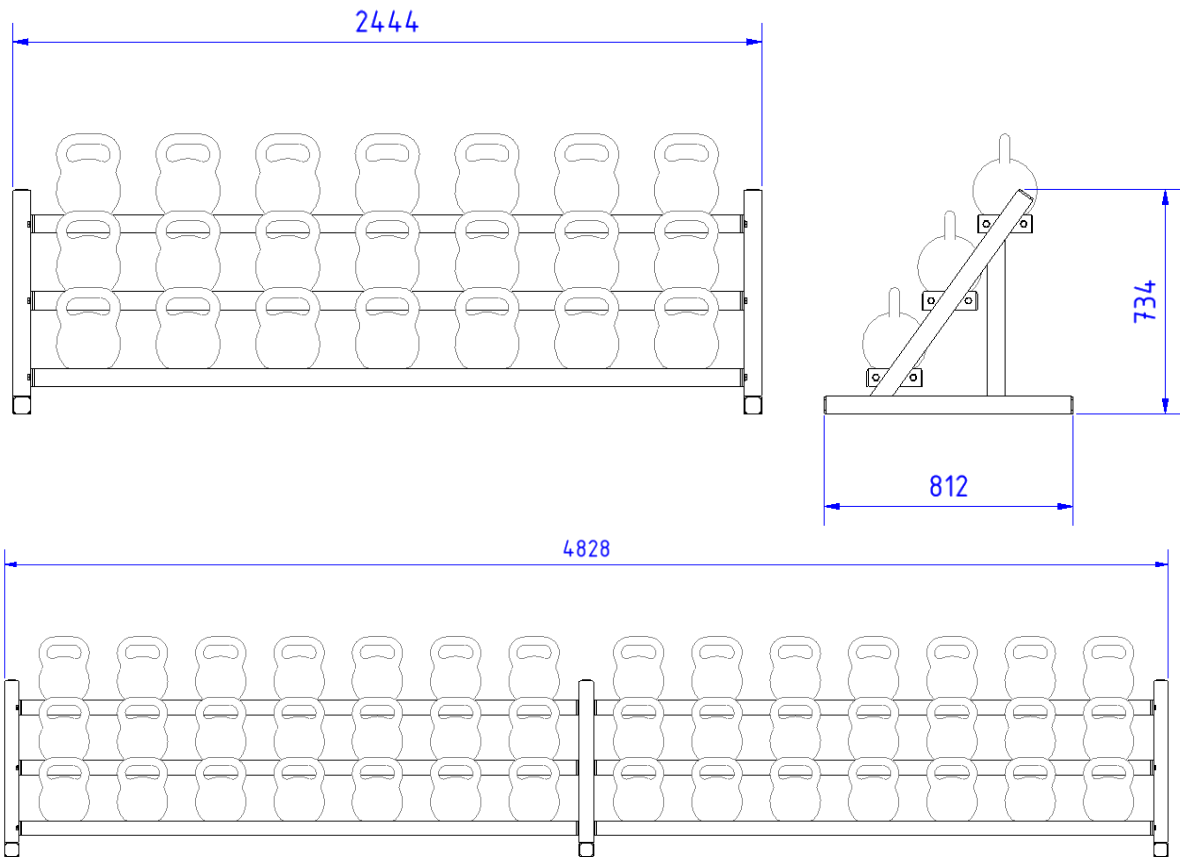

Beschrijving

De kettlebell storage wordt gebruikt voor het ordenen van kettlebells.

In het ontwerp is rekening gehouden met de afmetingen en gewicht van een 32 kg kettlebell.

Bij het 2m model is ruimte voor 21 kettlebells van 32 kg en in het 4 m model is ruimte voor 42 kettlebells.

De kettlebells worden schuin boven elkaar geplaatst zodat je de kettlebell altijd verticaal uit het rek kan tillen.

Item	Artikel	Aantal
4.4	Kettlebell storage 2 m	1
4.5	Kettlebell storage 4 m	1

3.5 Inkoopdelen

3.5.1 Houten ringen incl. straps



Beschrijving

De ringen kunnen worden gebruikt voor ring push ups, dips of muscle ups.
De ringen zijn gemaakt van hout en dit zorgt voor een betere grip dan de kunststof uitvoering.

De ringen worden geleverd inclusief 2 spanbanden van 4.5m per stuk.

Item	Artikel	Aantal
5.1	Houten ringen incl. straps	1

3.5.2 Kunststof ringen incl. straps



Beschrijving

De ringen kunnen worden gebruikt voor ring push ups of dips.
De ringen zijn gemaakt van kunststof.
Afgeraad wordt om de ringen voor muscle ups te gebruiken.

De ringen worden geleverd inclusief 2 spanbanden van 4.5m per stuk.

Item	Artikel	Aantal
5.2	Houten ringen incl. straps	1

3.5.3 Klimtouw synthetische hennep 4 m incl. 10cm lus

3.5.4 Klimtouw synthetische hennep 6 m incl. 10cm lus

3.5.5 Klimtouw synthetische hennep 8 m incl. 10cm lus



Beschrijving

Het klimtouw heeft een diameter van 34 mm en een breeksterkte van 11 ton.

M-technics maakt gebruik van synthetische hennep (PP-tex) omdat dit niet gevoelig is voor vocht.

Andere materialen zoals natuurlijk hennep zijn gevoelig voor vocht en kunnen gaan rotten en breken.

Met de lus aan de bovenzijde kan het touw bevestigd worden.

De standaard lengtes zijn 4m, 6m en 8m een andere lengte is geen probleem.

Item	Artikel	Aantal
5.3	Klimtouw synthetische hennep 4 m incl. 10 cm lus	1
5.4	Klimtouw synthetische hennep 6 m incl. 10 cm lus	1
5.5	Klimtouw synthetische hennep 8 m incl. 10 cm lus	1

3.5.6 Trigger point foam roller 330 mm



Beschrijving

The Grid is ontworpen voor atleten en mensen van alle soorten - van lange afstand lopers en duursporters, profsporters tot voetbal moeders en yoga liefhebbers.

Of u nu op zoek bent naar uw lats, quads, onderrug, een andere grote spiergroep te masseren, of proberen om een killer core body workout te bereiken dan voldoet The Grid zeker aan uw behoeften.

The Grid is de meest veelzijdige en uitgebreide schuimroller en trainingstool beschikbaar.

Item	Artikel	Aantal
5.6	Trigger point foam roller 330 mm	1

3.5.7 Bankdruk bank (flat bench)



Beschrijving

De bankdruk bank kan gebruikt worden voor het bankdrukken. Het is een stevige bank die doet waarvoor hij bedoeld is.

Item	Artikel	Aantal
5.7	Bankdruk bank (flat bench)	1

3.5.8 Magnesium chalk blokken



Beschrijving

Magnesium blokken worden gebruikt om de grip te vergroten. Onmisbaar in de gym.

Item	Artikel	Aantal
5.8	Magnesium chalk blokken	1

3.5.9 Battle rope 10 m



Beschrijving

De battle rope heeft een lengte van 10 m en een diameter van Ø40 mm.
Het is een ideaal trainingsmiddel voor het verkrijgen van meer uithoudingsvermogen.

De rope is voorzien van een nylon omhulsel voor een betere grip en minder slijtage.

Item	Artikel	Aantal
5.9	Battle rope 10 m	1

3.5.10 Kroon C05 50 mm ringsluitingen 2 st.



Beschrijving

De ringsluitingen zijn ideaal voor de log, axle of farmers.
Door de schroefverbinding blijven de schijven goed zitten.

Item	Artikel	Aantal
5.10	Kroon C05 50 mm ringsluitingen 2 st.	1

4 Contact

Naam: Maico Migchelsen
Adres: Teresjkowastraat 49
1562 BV Krommenie
Telefoon: +31 (0) 6 38 322 050
Email: info@m-technics.nl
internet: www.m-technics.nl
KvK nummer: 56133170

Leveringsvoorwaarden M-Technics

De leveringsvoorwaarden zijn op te vragen bij M-technics of te downloaden op www.m-technics.nl

5 Prijzen

De prijslijst is op te vragen bij M-technics of te downloaden op www.m-technics.nl

6 Binnenkort leverbaar

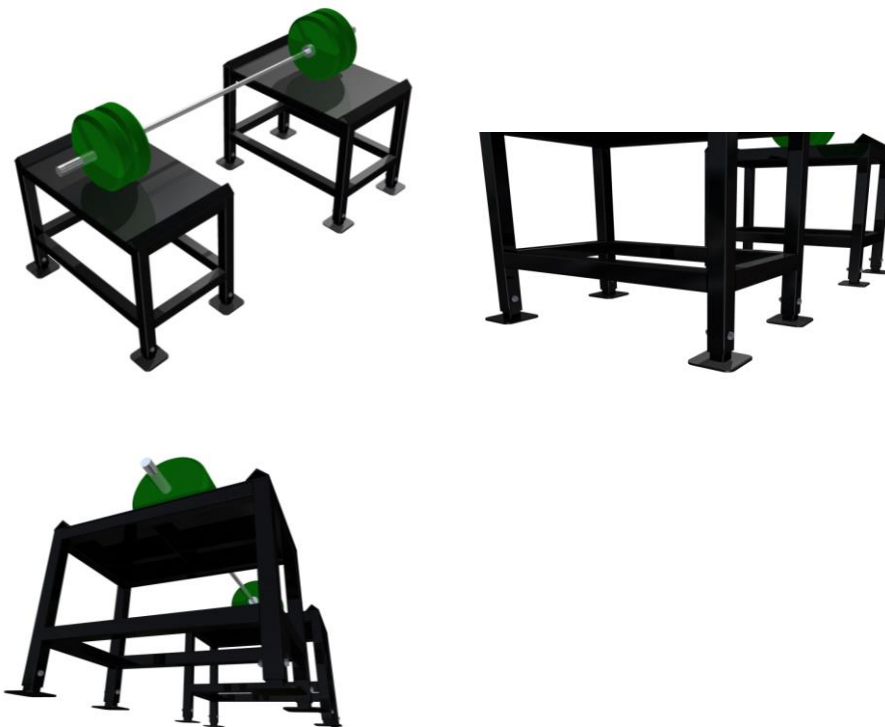

Verstelbare stalen jerk boxen (zeer degelijke kwaliteit)

Name:	M-technics	Phone:	+31 (0) 6 38 322 050	IBAN	NL18 RABO 0172 4226 63
Address:	Teresjkowastraat 49 1562 BV Krommenie	Internet:	www.m-technics.nl	VAT Reg. Nr.:	NL 0128 807 772 B01
		E-mail:	info@m-technics.nl	KvK Nr.:	56 133 170
